

NESPRESSO
PROFESSIONAL



Momento 200

Bedienungsanleitung

(Übersetzung der ursprünglichen Anweisungen)



Nespresso Momento 200

Professionelle Nespresso Kaffeemaschine

Inhaltsverzeichnis

Sicherheitsmaßnahmen und allgemeine Informationen.....	6
Maschine im Überblick.....	10
Inbetriebnahme der Maschine.....	12
Zubereitung Ihres Getränks.....	16
Einstellungen.....	18
Tägliche Reinigung und Wartung.....	24
Hilfe bei Störungen.....	30
Anhang.....	34



Willkommen bei
Nespresso Professional

Wir möchten, dass Ihr Unternehmen die vielen Vorteile Ihrer neuen **Nespresso** Maschine optimal nutzt. Nachfolgend zeigen wir Ihnen, was sie alles zu bieten hat.

Es gibt viele Funktionen zu entdecken, die Sie schätzen werden. Dabei ist natürlich nichts wichtiger als sicherzustellen, dass Sie Tasse für Tasse dieselbe hohe Qualität genießen. Deshalb garantieren wir die Leistung Ihrer Maschine als selbstverständlichen Teil unseres Kundenservices.

Wie werden Sie Ihr perfektes Kaffee-Erlebnis kreieren?

**SICHERHEITSMASSNAHMEN
UND ALLGEMEINE
INFORMATIONEN**

SICHERHEITSMASSNAHMEN

Bitte lesen Sie vor Inbetriebnahme des Gerätes alle Anweisungen in dieser Bedienungsanleitung durch.

Allgemeine Sicherheitshinweise

- Schalten Sie im Notfall das Gerät mit dem Hauptschalter aus. Dieser befindet sich unter dem Wasserbehälter hinter der Abtropfschale. Ziehen Sie den Netzstecker. Sollte Ihr Gerät über einen Festwasseranschluss verfügen, schalten Sie die Wasserzuleitung zum Gerät ab.
- Das Gerät kann von Kindern ab 8 Jahren und Personen mit eingeschränkten physischen, sensorischen oder geistigen Fähigkeiten genutzt werden, sofern sie unter Aufsicht in die sichere Nutzung eingewiesen wurden und die möglichen Gefahren verstehen. Kinder dürfen nicht mit dem Gerät spielen.
- Bewahren Sie stets mindestens eine Kopie dieser Bedienungsanleitung an einem für Wartungs- und Führungspersonal zugänglichen Ort auf. Die Sicherheitshinweise müssen für alle Benutzer zugänglich sein.

HINWEIS: Die Maschine enthält ein Laserprodukt.

WARNUNG:

Stromschlaggefahr

Kontakt mit den elektrischen Komponenten des Geräts während des Gebrauchs kann zum Tod oder zu ernsthaften Verletzungen führen.

- Installation, Standortwechsel, Demontage, Reparatur und Wartung des Geräts dürfen nur von autorisierten, geschulten Servicemitarbeitern durchgeführt werden.
- Stellen Sie sicher, dass die Spannung Ihrer Maschine der Spannung Ihrer Stromversorgung entspricht.
- Öffnen Sie unter keinen Umständen das Gehäuse.
- Halten Sie das Gerät von Feuchtigkeit fern.
- Tauchen Sie das Gerät oder das Stromkabel nie in Wasser oder andere Flüssigkeiten.
- Schützen Sie das Kabel vor scharfen Kanten.
- Bewahren Sie das Kabel nicht in der Reichweite von Kindern auf.
- Wenn das Stromkabel oder der Stecker beschädigt sind, stellen Sie die Benutzung des Geräts sofort ein.
- Bringen Sie das Stromkabel niemals in die Nähe oder in direkten Kontakt mit Teilen der Maschine, die sich aufheizen. Die Verwendung des Geräts in der Nähe von offenen Flammen ist strengstens verboten.

Lebensmittelsicherheit

Das Konsumieren verunreinigter Lebensmittel kann zu schweren Verletzungen oder zum Tod führen.

- Reinigen Sie die Maschine regelmäßig gemäß dieser Bedienungsanleitung.
- Stellen Sie sicher, dass das Gerät während des Reinigungs- oder Entkalkungsprozesses nicht benutzt werden kann, um die versehentliche Aufnahme von Reinigungs- oder Entkalkungsmitteln auszuschließen.
- Befüllen Sie die Wasserbehälter ausschließlich mit Trinkwasser.

ACHTUNG:

Verbrühungsgefahr

Der Kontakt mit heißen Flüssigkeiten kann zu leichten bis mittelschweren Verletzungen führen.

- Führen Sie keine Arbeiten unter dem Produktauslauf durch.
- Vermeiden Sie direkten Kontakt mit heißen Flüssigkeiten.
- Berühren Sie vor oder nach Ausgabe eines Getränks keinen Teil des Auslaufs.
- Entleeren Sie die Abtropfschale mit Vorsicht.

Gefahr von Handverletzungen

Das Hantieren im Inneren des Geräts kann zu leichten bis mittelschweren Verletzungen führen.

- Stecken Sie die Finger nicht in die Kapseleinwürfe.

- Wenn eine Kapsel im Kapselwurf feststeckt, schalten Sie die Maschine ab und nehmen Sie sie vom Stromnetz, bevor Sie weitere Schritte unternehmen.
- Bewahren Sie stets mindestens eine Kopie dieser Bedienungsanleitung an einem für Wartungs- und Führungspersonal zugänglichen Ort auf. Die Sicherheitshinweise müssen für alle Benutzer zugänglich sein.

Bestimmungsgemäßer Gebrauch

Dieses Gerät ist für den Gebrauch in einem professionellen Umfeld durch folgende Personen bestimmt:

- **Selbstbediener:** Selbstbediener sind Benutzer, die die Maschine unter Befolgung der Display-Anweisungen in einem sicheren Modus bedienen. Selbstbediener dürfen keine Wartungsarbeiten durchführen.
- **Qualifiziertes Bedienpersonal:** Qualifiziertes Bedienpersonal ist Personal, das das Gerät bedienen und die in dieser Bedienungsanleitung beschriebene Reinigung und Wartung durchführen kann.

Bedienung

Diese Maschine eignet sich ausschließlich zur Zubereitung von Kaffee- und Heißwasserprodukten. Bitte beachten Sie die folgenden Anweisungen:

- Diese Maschine wurde speziell für die Verwendung mit **Nespresso** Professional

Kapseln entwickelt, die nur über **Nespresso** und seine autorisierten Lieferanten erhältlich sind.

- Stellen Sie sicher, dass sämtliche Wartungsarbeiten gemäß dieser Bedienungsanleitung und in den darin empfohlenen Intervallen durchgeführt werden.
- Stellen Sie sicher, dass Sie die Maschine entleeren und vom Stromnetz trennen, die Wasserversorgung abschalten, wenn Sie sie für längere Zeit (Wochen) nicht benutzen. Beziehen Sie sich auf das Kapitel „Einstellungen“ für weitere Informationen.
- Alle Arbeiten, die nicht in dieser Bedienungsanleitung aufgeführt wurden, müssen durch autorisierte und geschulte Dienstleister eines **Nespresso** Reparaturzentrums durchgeführt werden.

Reinigung der Maschine

- Um die Hygiene und Lebensmittelsicherheit, die lange Lebensdauer Ihrer Maschine und ein erstklassiges **Nespresso**-Erlebnis sicherzustellen, muss die Maschine täglich gereinigt werden.
- Die Reinigung und Wartung der Maschine darf nicht von Kindern ohne Aufsicht durchgeführt werden.
- Die Maschine muss entkalkt werden. Bitte lesen Sie vor jeder Entkalkung die Sicherheitshinweise auf der Verpackung der Entkalkerlösung. Die Entkalkerflüssigkeit kann schädlich sein. Vermeiden Sie den Kontakt mit Augen, Haut oder Oberflächen.

- Konsultieren Sie für eine vollständige Reinigungsanleitung Ihrer Maschine das Kapitel „Tägliche Reinigung und Wartung“.

Vermeiden Sie beim Gebrauch der Maschine Verunreinigungen:

- **Mikrobiologische Verunreinigung:** Verwenden Sie sterile Materialien (z. B. Papiertücher) oder saubere Hände, wenn Sie die Wartung der Maschine durchführen. Nutzen Sie keine Materialien wie Schwämme.
- **Chemische Verunreinigung:** Verwenden Sie geeignete chemische Reinigungsmittel (z. B. geruchsfreie Chemikalien, milde Reinigungsmittel).
- **Physische Verunreinigung:** Vermeiden Sie Verunreinigung durch Fremdstoffe, die in die Tasse des Benutzers gelangen könnten.
- **Verunreinigung durch Allergene:** Verwenden Sie zur Reinigung der Kaffeeausläufe spezielle Reinigungsgeräte, die nicht mit anderen Lebensmittelprodukten (z. B. Milch) in Kontakt gekommen sind.
- Geben Sie keine Plastikteile oder andere Komponenten der Maschine in die Mikrowelle.
- Reinigen Sie die Teile der Maschine nicht in der Spülmaschine.
- Verwenden Sie zur Reinigung von Plastikteilen weder Alkohol noch Ethanol, Methanol, Spiritus, Desinfektionsmittel oder Reinigungsmittel mit starken Säuren wie Essigsäure.

- Reinigen Sie das Gerät nicht mit Hochdruck (z. B. Wasserstrahlreinigung).
- Reinigen Sie die Kaffeeausläufe nur mit Einwegtüchern oder Papiertüchern.

Maschinenhygiene

- Häufiges automatisches Spülen (innen und außen) sichert während der gesamten Lebensdauer der Maschine hohe Hygienestandards.

Wartungsarbeiten

- Die Maschine muss pro Brühsystem mindestens alle 25.000 Getränke durch einen autorisierten und geschulten Dienstleister gewartet werden.
- Ist eine Wartung fällig, erscheint auf dem Display der Kaffeemaschine eine Meldung.

Entsorgung

- Wir empfehlen Ihnen, sich mit **Nespresso** in Verbindung zu setzen, um die Maschine, die Komponenten und die Verpackung zu entsorgen; befolgen Sie alle Bestimmungen vor Ort.

Haftungsausschluss

- Der Hersteller schließt jegliche Haftung für Verletzungen oder Unfälle aus, falls die Sicherheitsmaßnahmen in dieser Bedienungsanleitung nicht beachtet wurden.
- Der Hersteller kann für Defekte, die aus unsachgemäßem Gebrauch oder Nicht-

beachtung der Anweisungen resultieren, nicht haftbar gemacht werden.

- Der Hersteller übernimmt keine Haftung für die Folgen von Veränderungen an der Maschine (innen oder außen).

Garantiebestimmungen

- Die Garantiebestimmungen gelten im Einvernehmen mit **Nespresso**.
- Defekte, die aus unsachgemäßem Gebrauch oder falschen Anschlüssen resultieren, sind von der Gewährleistung ausgeschlossen.
- Verschleißteile unterliegen nicht der Gewährleistung.
- Alle **Nespresso** Maschinen unterliegen strengen Kontrollen. Funktionstests und praktische Kontrollen werden mit einzelnen Geräten durchgeführt. Dies kann Spuren einer vorherigen Nutzung an der Maschine hinterlassen.

Gefahr von Sachschäden

- Dieses Gerät muss in Übereinstimmung mit den geltenden Vorschriften auf Bundes-, Länder- oder lokaler Ebene installiert werden.
- Die falsche Handhabung der Maschine kann Sachschäden verursachen.
- Diese Maschine wurde für den Gebrauch in geschlossenen Räumen konzipiert. Stellen Sie sie in einer kontrollierten Umgebung auf (geschützt vor Staub, Wasserspritzern, direkter Sonneneinstrahlung, Ungeziefer etc.).

- Stellen Sie sicher, dass Maßnahmen zur Bekämpfung von Ungeziefer eingerichtet sind und dass der Aufstellungsort dahingehend überwacht wird.
- Stellen Sie die Maschine auf eine flache, stabile und waagerechte Oberfläche, die resistent gegen Hitze und Flüssigkeiten ist.
- Stellen Sie die Maschine nicht an einem Ort auf, wo mit einem Wasserstrahlreiner gereinigt wird.
- Die Maschine sollte an einem Ort mit ausreichender Belüftung aufgestellt werden (siehe Abschnitt zur Inbetriebnahme der Maschine in dieser Bedienungsanleitung für nähere Informationen).
- Lagern Sie die Maschine in einer staubfreien, trockenen Umgebung bei kontinuierlichen Temperaturen über 0 °C.
- Maschine und Maschinenunterbau wurden in Übereinstimmung mit geltenden Regelungen für behindertengerechten Zugang entwickelt. Bitte prüfen Sie für weitere Informationen die geltenden Bestimmungen vor Ort.
- Verwenden Sie das Gerät niemals ohne Tropfgitter.
- Lagern Sie keine explosiven oder gefährlichen Stoffe wie Spraydosen mit entflammaren Treibmitteln im Inneren des Geräts.
- Für optimale Leistung sollte die Raumtemperatur zwischen 5 °C und 32 °C liegen.

MASCHINE IM ÜBERBLICK

Übersicht

- 1 Kapselwürfe
- 2 Touch-Bedienfeld
- 3 Kaffeeauslauf
- 4 Tassenhalterung
- 5 Abtropfschale
- 6 Wasserbehälter mit Deckel
- 7 Tropfgitter
- 8 Hauptschalter
- 9 Tassenwärmer
- 10 Kapselbehälter
- 11 Wasserfilter
- 12 Teststreifen für die Wasserhärte
- 13 Schlüssel für die Wasserbehältertür

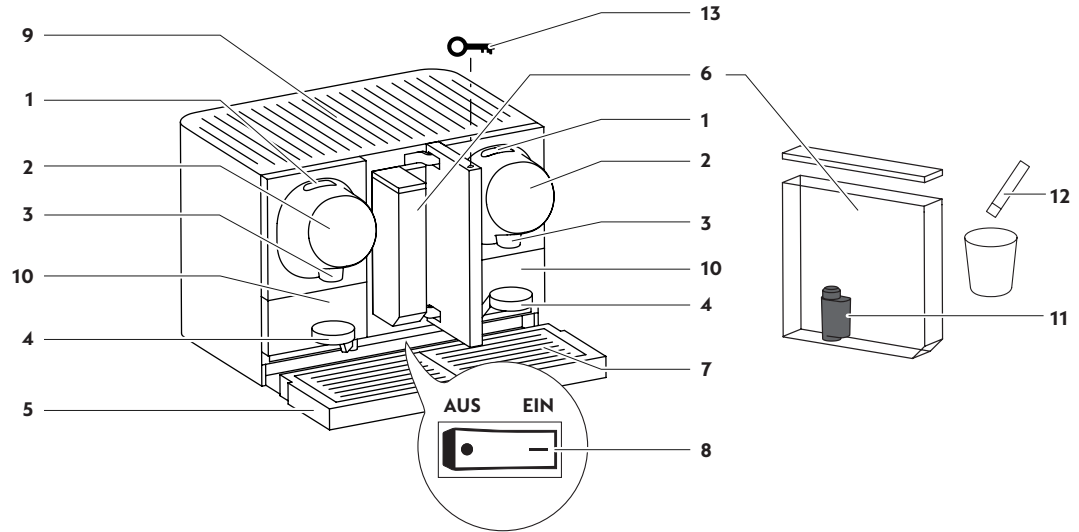

Startbildschirm

<p>Sprache ändern (siehe Seite 19)</p> <p>Entkalkung (siehe Seite 29)</p> <p>Zum Rezeptbildschirm wechseln (siehe Rezeptbildschirm rechts)</p>		<p>Einstellungen (siehe Seite 18)</p> <p>Wasserfilter austauschen (siehe Seite 28)</p> <p>Heißwasserzubereitung (siehe Seite 17)</p>
--	--	--

Häufige Bildschirmsymbole

- Zurück zum vorherigen Bildschirm
- Weiter zum nächsten Bildschirm

Rezeptbildschirm

- Symbol zum Bestätigen der Auswahl
- Abbrechen (Zurück zum Hauptbildschirm)

**INBETRIEBNAHME DER
MASCHINE**

Installation der Maschine

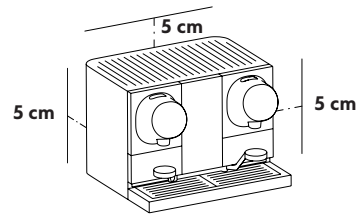

Stellen Sie sicher, dass die Kaffeemaschine an einem Ort mit ausreichender Belüftung aufgestellt wird (mindestens 5 cm Abstand nach hinten, an den Seiten und nach oben).

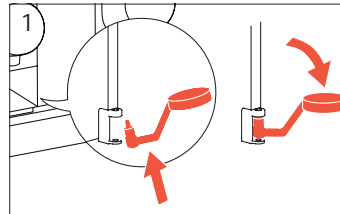

1 Setzen Sie die Tassenhalterung (auf beiden Seiten) in Kippstellung ein.

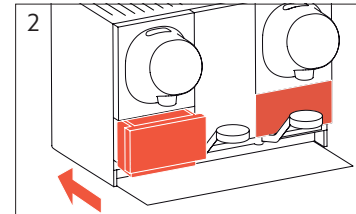

2 Setzen Sie den Kapselbehälter auf beiden Seiten ein.

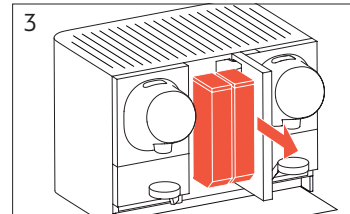

3 Wasserbehälter aus der Maschine nehmen.

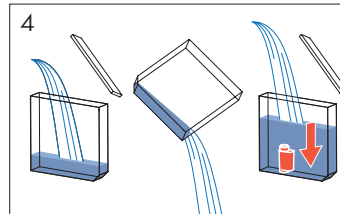

4 Deckel der Wasserbehälter abnehmen. Wasserbehälter mit Trinkwasser ausspülen. Wasserfilter in die Wasserbehälter einsetzen. Wasserbehälter mit frischem Trinkwasser füllen und Deckel wieder aufsetzen.

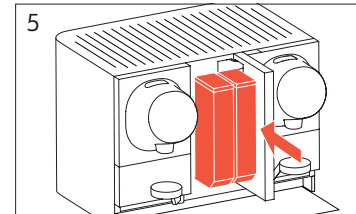

5 Wasserbehälter wieder in die Maschine einsetzen.

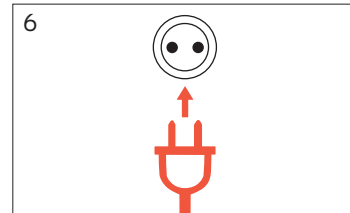

6 Stecken Sie den Netzstecker in die Steckdose. Vergewissern Sie sich, dass Sie die korrekte Netzspannung verwenden. Lesen Sie dazu den Abschnitt „Technische Daten“ auf Seite 34.

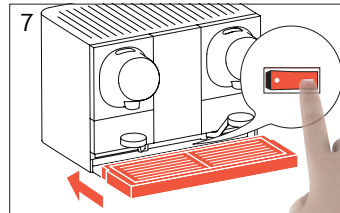

7 Schalten Sie die Maschine ein. Setzen Sie die Abtropfschale mit dem Tropfgitter ein.

Erste Inbetriebnahme

 Die Einstellungen für die erste Inbetriebnahme erscheinen nur einmal bzw. nachdem die Maschine auf die Werkseinstellungen zurückgesetzt wurde.



Wählen Sie die gewünschte Sprache aus und drücken Sie auf das „Bestätigen“-Symbol.



Benutzen Sie die Pfeile (links/rechts) zum Einstellen der Zeitzone und drücken Sie auf das „Bestätigen“-Symbol. Stellen Sie nun Uhrzeit und Datum ein.

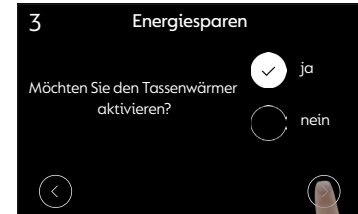

Wählen Sie eine Option und drücken Sie auf das „Weiter“-Symbol zur Einstellung der Standby-Zeit sowie der Zeit bis Ruhemodus.



Stellen Sie die Kaffeetemperatur ein. Diese kann mit +/- angepasst werden. **Nespresso** empfiehlt die Temperatur wie angezeigt.

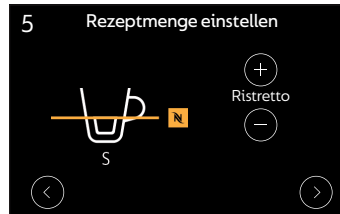

Falls Sie vorhaben, **Nespresso** Tassen zu verwenden, stellen Sie für alle Größen und Rezepte die Rezeptmenge ein. **Nespresso** empfiehlt die Rezeptmenge wie angezeigt.

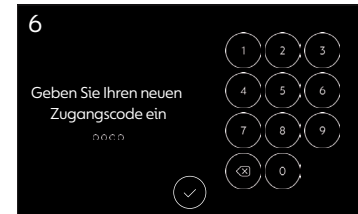

Geben Sie den neuen Zugangscode ein und drücken Sie auf das „Bestätigen“-Symbol. Installieren Sie nun die Wasserfilter gemäß der Anweisungen.

Tassenwärmer

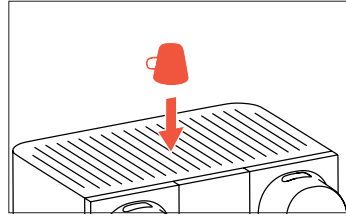

Der Tassenwärmer befindet sich auf der Oberseite der Maschine. Soll eine Tasse vorgewärmt werden, stellen Sie sie umgedreht auf die Wärmeplatte.

- i Verwenden Sie ausschließlich Glas- oder Keramiktassen. Stellen Sie keine Papp-, Plastik- oder Einwegbecher auf den Tassenwärmer. Lesen Sie den Abschnitt „Energiesparmodi“ auf Seite 21 zum Ein- und Ausschalten des Tassenwärmers.

ZUBEREITUNG IHRES GETRÄNKS



Kaffe Zubereitung

i Bei jedem Start führt die Maschine einen Spülvorgang durch, um sicherzustellen, dass Sie eine perfekte Tasse Kaffee genießen können. Alle zwei Stunden führt die Maschine einen kurzen Spülvorgang durch.

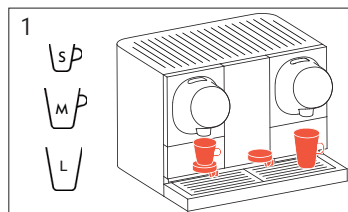

Wählen Sie die richtige Tassengröße für Ihr Getränk. Nutzen Sie die Tassenhalterung für kleine und mittelgroße Tassen. Schieben Sie für große Tassen die Tassenhalterung zur Seite.

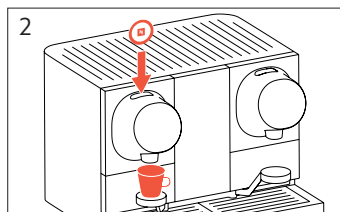

Stellen Sie die Tasse unter den Kaffeeauslauf. Legen Sie die Kapsel in den Kapselauswurf ein.

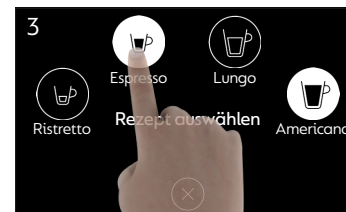

Wählen Sie ein Rezept aus. Die empfohlenen Rezepte für die eingelegte Kapsel sind hervorgehoben.

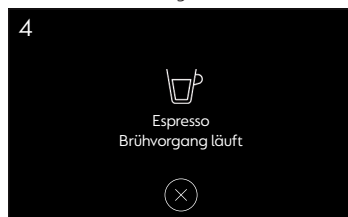

Der Bildschirm zeigt während des Brühvorgangs die Zubereitung an. Die Zubereitung kann durch Drücken des „Abbrechen“-Symbols manuell gestoppt werden.

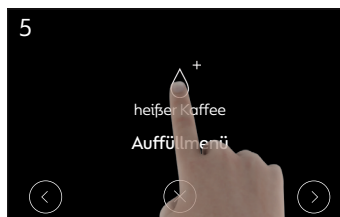

Nachdem die Zubereitung abgeschlossen ist, drücken Sie das „Heißer Kaffee“-Symbol, um die Zubereitung erneut manuell zu starten.



i Drücken Sie auf dem Startbildschirm das „Rezept“-Symbol für direkten Zugang zum Rezeptbildschirm.

Heißwasserzubereitung

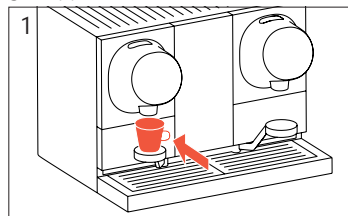

Stellen Sie die Tasse unter den Kaffeeauslauf.



Drücken Sie das „Heißes Wasser“-Symbol, um die Tasse mit heißem Wasser zu füllen.

EINSTELLUNGEN



Brühsysteme

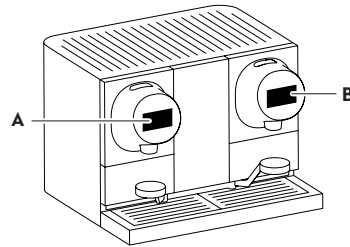

- i Das linke Bedienelement (A) steuert die Einstellungen für beide Brühsysteme. Das rechte Bedienelement (B) steuert die folgenden Einstellungen für das rechte Brühsystem:
- eine andere Sprache einstellen
 - internen Filter austauschen
 - Entkalken

Sprache ändern



Drücken Sie für den Zugang zum Sprachmenü auf das „Sprachen“-Symbol.



Wählen Sie die gewünschte Sprache aus und drücken Sie auf das „Bestätigen“-Symbol.

Einstellungsmenü



Drücken Sie für den Zugang zum Einstellungsmenü auf das „Einstellungen“-Symbol.

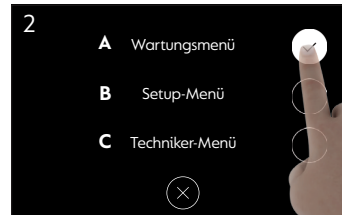

- A) Wartungsmenü: Wartungsarbeiten
 B) Setup-Menü Allgemeine Einstellungen
 C) Techniker-Menü: Zugriff ausschließlich für geschulte **Nespresso** Techniker.

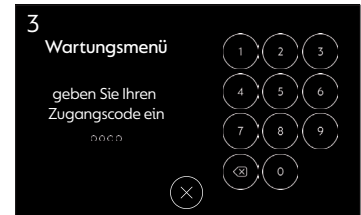

Alle drei Menüs sind geschützt. Der voreingestellte Code für das Wartungsmenü und das Setup-Menü ist 8888. Dieser Code kann über das Setup-Menü personalisiert werden (siehe Seite 22).

Wartungsmenü

 Das rechte Bedienelement zeigt weniger Optionen an als das linke Bedienelement.



Nach Eingabe des Codes erscheint das erste Wartungsmenü. Wählen Sie eine Option durch Drücken auf die entsprechende Auswahlfläche und befolgen Sie die Anweisungen.

Wartungsmenüoptionen:

1. Internen Filter austauschen: Siehe Seite 28
2. Maschine entkalken: Siehe Seite 29
3. Kapselbehälterzähler des Maschinenunterbaus zurücksetzen: Zähler auf 0 zurücksetzen. Nur bei Maschinen, die mit einem **Nespresso** Maschinenunterbau ausgestattet sind (optional).
4. Verbindungsstatus anzeigen: Netzwerkdaten werden angezeigt. Nur bei Maschinen, die mit Telemetrie ausgestattet sind (optional).
5. Anzeige des Protokolls: Automatisches Protokoll von Software-Ereignissen, z. B. zur Problemdiagnose.
6. Anzeige der Seriennummer und Softwareversion: Seriennummer und Softwareversionen der entsprechenden Maschinenteile werden angezeigt.
7. Entleeren der Maschine: Vorbereitung der Maschine für längere Lagerung oder Transport.

Entleeren der Maschine

Wartungsmenü > Entleeren der Maschine

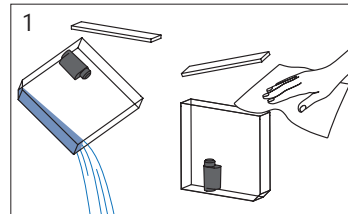

Deckel der Wasserbehälter abnehmen. Wasserbehälter ausleeren und mit Trinkwasser ausspülen. Mit Einwegtüchern oder Papierhandtüchern trocknen. Deckel wieder aufsetzen. Wasserbehälter wieder in die Maschine einsetzen.

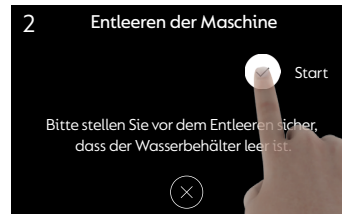

Wartungsmenü aufrufen. Menü „Entleeren der Maschine“ auswählen und auf „Start“ drücken.

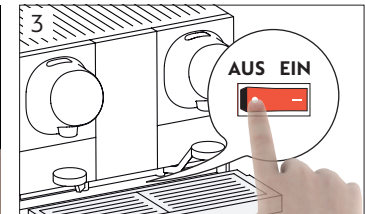

Sobald die Maschine erfolgreich entleert ist, schalten Sie sie mit dem EIN/AUS-Knopf aus. Ziehen Sie den Netzstecker.

Setup-Menü

 Das Setup-Menü wird im rechten Bedienelement nicht angezeigt.



Nach Eingabe des Codes erscheint das erste Setup-Menü. Wählen Sie eine Option durch Drücken auf die entsprechende Auswahlfläche und befolgen Sie die Anweisungen.

Energiesparmodi einstellen

Setup-Menü > Energiesparmodi einstellen

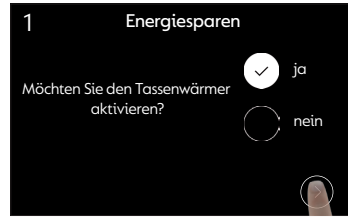

Aktivieren/Deaktivieren Sie den Tassenwärmer und drücken Sie auf das „Weiter“-Symbol.

Setup-Menüoptionen:

1. Sprache einstellen: Siehe Seite 19
2. Zeit einstellen: Zeitzone, Zeit und Datum einstellen
3. Energiesparmodi einstellen: Siehe Seite 21
4. Temperatur einstellen: Siehe Seite 21
5. Tassengröße einstellen: Siehe Seite 22
6. Rezept einstellen: Siehe Seite 22
7. Zugangscodes einstellen: Siehe Seite 22
8. Wasserhärte einstellen: Siehe Seite 23
9. Auf Werkseinstellungen zurücksetzen: Siehe Seite 23

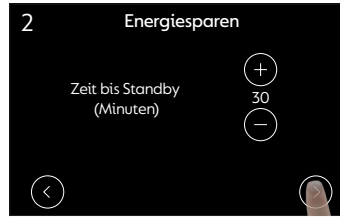

Stellen Sie die Zeit ein, nach der die Maschine in den Standby-Modus schaltet. In diesem Modus schaltet sich die Maschine automatisch wieder ein, sobald sich ein Benutzer der Maschine nähert.

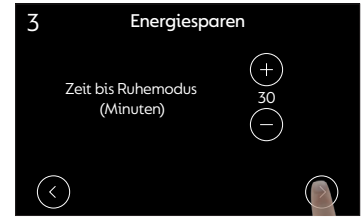

Stellen Sie die Zeit ein, nach der die Maschine in den Ruhemodus schaltet. In diesem Modus muss zum erneuten Einschalten der Maschine ein Bedienelement berührt werden.

Temperatur einstellen

Setup-Menü > Temperatur einstellen



Stellen Sie mit +/- die Kaffeetemperatur ein. Drücken Sie auf das „Weiter“-Symbol, um zum Setup-Menü zu gelangen. **Nespresso** empfiehlt die Temperatur wie angezeigt.

Tassengröße einstellen

Setup-Menü > Tassengröße einstellen

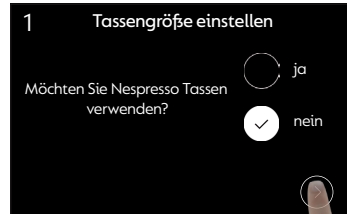

Wählen Sie „ja“, falls Sie **Nespresso** Tassen verwenden. Falls nicht, wählen Sie „nein“. Die Maschine hilft Ihnen bei der Definition der Größe Ihrer Tassen.

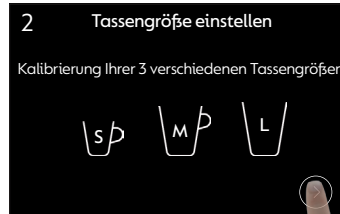

Halten Sie Ihre Standardtassen in den Größen klein, mittel und groß bereit. Drücken Sie auf das „Weiter“-Symbol, befolgen Sie die Anweisungen auf dem Display und stellen Sie Ihre kleinste Tassengröße unter den Kaffeeauslauf.

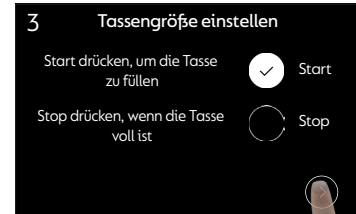

Drücken Sie „Start“, um die Tasse zu füllen, und „Stop“, wenn sie voll ist. Wiederholen Sie diesen Vorgang mit den mittleren und großen Tassen. Sie können durch Drücken des „Weiter“-Symbols eine Tassengröße auch überspringen.

Rezept einstellen

Setup-Menü > Rezept einstellen

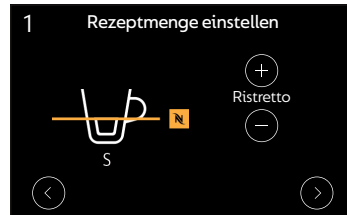

Stellen Sie mit +/- für alle verfügbaren Rezepte die Rezeptmenge ein. **Nespresso** empfiehlt die Rezeptmenge für jedes Rezept wie angezeigt.

Zugangscode einstellen

Setup-Menü > Zugangscode einstellen



Der voreingestellte Zugangscode für das Wartungsmenü und das Setup-Menü ist 8888. Geben Sie den neuen Zugangscode ein und drücken Sie auf das „Bestätigen“-Symbol.

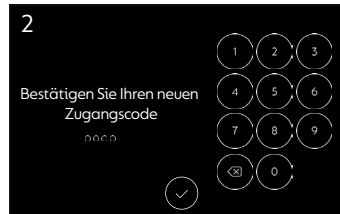

Bestätigen Sie den neuen Zugangscode durch Drücken des „Bestätigen“-Symbols.

Wasserhärte einstellen

Setup-Menü > Wasserhärte einstellen

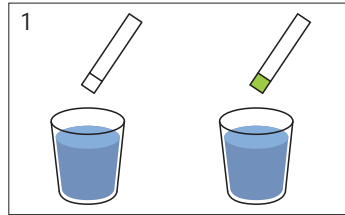

1
Bereiten Sie das Testmaterial wie gezeigt vor. Nach einer Minute im Wasser ist der Teststreifen gefärbt.

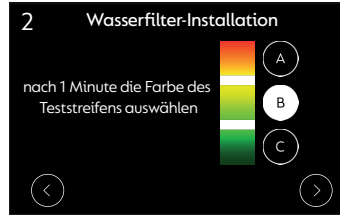

2
Gleichen Sie die Farbe Ihres Teststreifens ab und drücken Sie auf „A“, „B“ oder „C“. Drücken Sie auf das „Weiter“-Symbol.

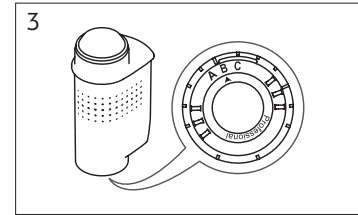

3
Stellen Sie den Filterring am Boden wie empfohlen auf „A“, „B“ oder „C“ ein.

Auf Werkseinstellungen zurücksetzen

Setup-Menü > Auf Werkseinstellungen zurücksetzen

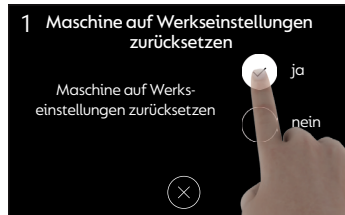

Wählen Sie „ja“, um die Maschine auf die Werkseinstellungen zurückzusetzen. Wählen Sie zum Abbrechen „nein“ oder das „Abbrechen“-Symbol.

i Wird die Maschine auf die Werkseinstellungen zurückgesetzt, gehen sämtliche personalisierten Einstellungen verloren.

TÄGLICHE REINIGUNG UND WARTUNG



Einführung

Ihre **Nespresso** Maschine wurde gemäß höchster Qualitäts- und Zuverlässigkeitsstandards entwickelt. Um hervorragende Leistung und ein hochwertiges Kaffee-Erlebnis zu gewährleisten, führen Sie bitte die folgenden Wartungsarbeiten in den erforderlichen Intervallen durch:

- **Tägliche Reinigung der Maschine (siehe unten)**
- **Wartung bei Kalkablagerungen (siehe Seite 29)**

Bitte verwenden Sie milde, geruchlose Reinigungsmittel und kratzfreie Reinigungsgeräte.

Ausspülen der Wasserbehälter (täglich)

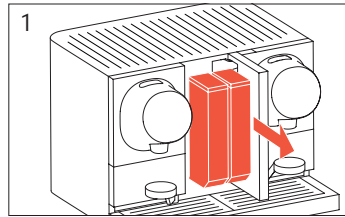

1
Wasserbehälter aus der Maschine nehmen.

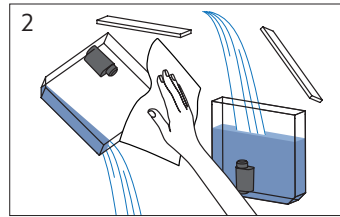

2
Deckel der Wasserbehälter abnehmen. Wasserbehälter ausleeren, mit einem Papierhandtuch reinigen und mit Trinkwasser ausspülen. Wasserbehälter mit frischem Trinkwasser füllen und Deckel wieder aufsetzen.

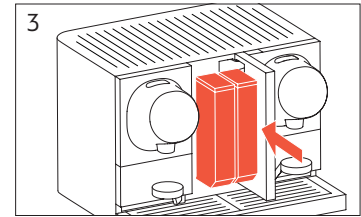

3
Wasserbehälter wieder in die Maschine einsetzen.

Reinigung der Kapselbehälter (täglich)

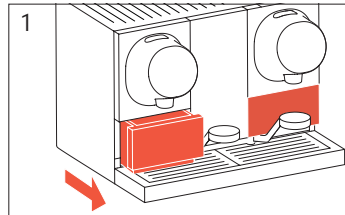

1
Schieben Sie die Tassenhalterungen zur Seite und entnehmen Sie die Kapselbehälter.

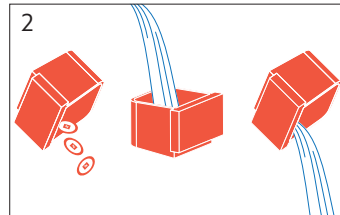

2
Entleeren Sie die Kapselbehälter, reinigen Sie sie mit Seifenlauge und spülen Sie sie aus.

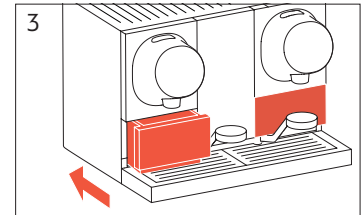

3
Setzen Sie die Kapselbehälter wieder in die Maschine ein.

Reinigung der Abtropfschale (täglich)

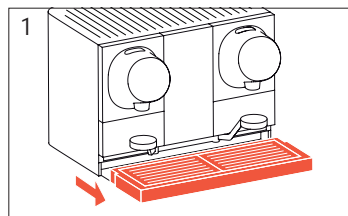

1
Abtropfschale mit dem Tropfgitter entfernen.

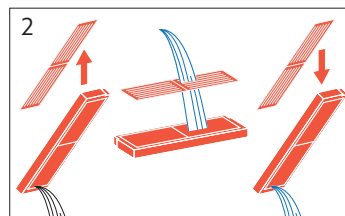

2
Tropfgitter aus der Abtropfschale lösen. Abtropfschale entleeren. Beide Teile mit Seifenlauge waschen, abspülen und abtrocknen.

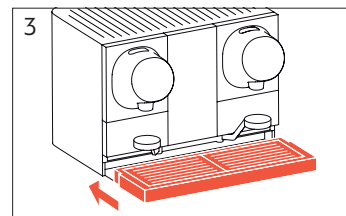

3
Abtropfschale mit dem Tropfgitter wieder einsetzen.

Reinigung der Kaffeeausläufe (täglich)

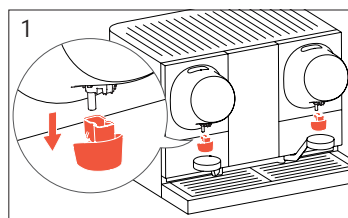

1
Abdeckungen der Kaffeeausläufe entfernen. Vorsicht! Es könnte heißes Wasser heraustropfen.

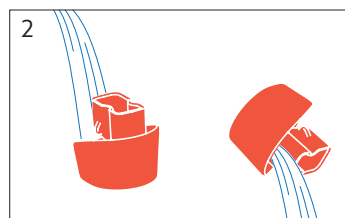

2
Abdeckungen der Kaffeeausläufe mit frischem Trinkwasser abspülen und abtrocknen.

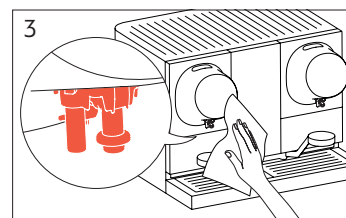

3
Kaffeeausläufe mit Einwegtüchern oder Papierhandtüchern reinigen.

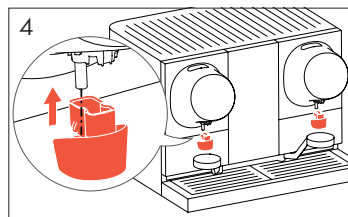

4
Abdeckungen der Kaffeeausläufe wieder einsetzen.

Reinigung des Tassenwärmers (täglich)

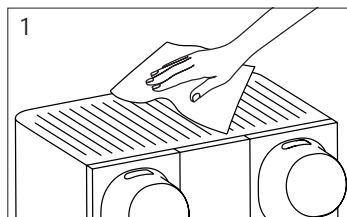

Reinigen Sie den Tassenwärmer mit Einwegtüchern oder Papierhandtüchern. Vorsicht! Er könnte heiß sein.

Internen Filter austauschen



Wenn das rote „Filter“-Symbol erscheint, sollte der interne Filter ausgetauscht werden. Drücken Sie auf das rote „Filter“-Symbol und befolgen Sie die Anweisungen auf dem Display.

i Sie können den Vorgang zum Austausch des internen Filters alternativ auch über das Einstellungs-menü starten.

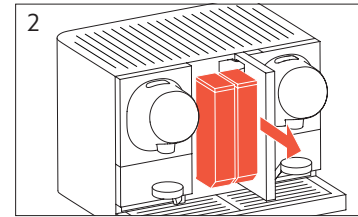

Wasserbehälter aus der Maschine nehmen. Wasserbehälter reinigen.

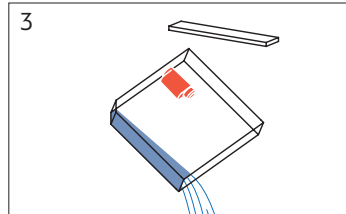

Deckel der Wasserbehälter abnehmen. Wasserbehälter ausleeren und mit Trinkwasser ausspülen.

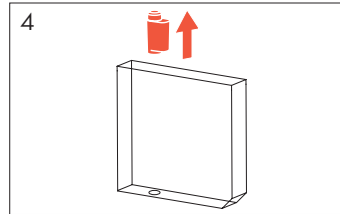

Die alten Wasserfilter aus den Wasserbehältern entfernen.

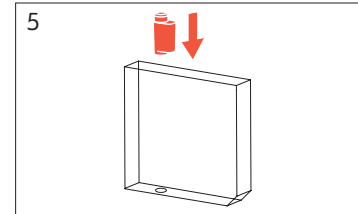

Neue Filter einlegen.

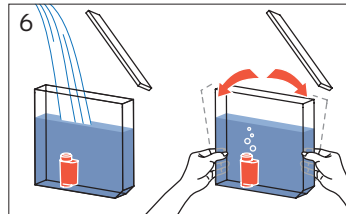

Wasserbehälter mit frischem Trinkwasser füllen und Deckel wieder aufsetzen. Die Wasserbehälter vor und zurück neigen, um Luftblasen aus den Filtern zu entfernen.

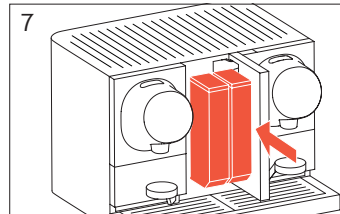

Wasserbehälter wieder in die Maschine einsetzen.

Entkalkung



Entkalken

 Verwenden Sie zum Entkalken die **Nespresso** Entkalkungslösung. Verwenden Sie **niemals** Essig.

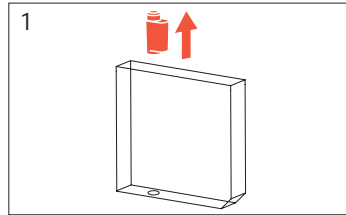

1 Falls die Maschine mit Wasserfiltern ausgestattet ist, entfernen Sie sie vor dem Entkalken.

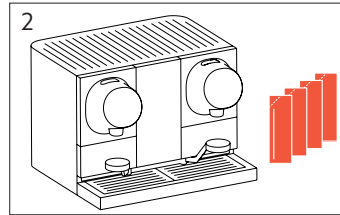



2 Die Maschine erfordert 4 Beutel **Nespresso** Entkalkungslösung (2 pro Brühsystem).



3 Wenn das rote „Entkalken“-Symbol erscheint, sollte die Maschine entkalkt werden. Drücken Sie auf das rote „Entkalken“-Symbol und befolgen Sie die Anweisungen auf dem Display. Der Entkalkungsvorgang dauert ungefähr 10 Minuten.

 Sie können den Entkalkungsvorgang alternativ auch über das Einstellungsmenü starten.

Entkalkung: Intervall

Wasserhärte (Siehe Seite 23)	Für einen durchschnittlichen Verbrauch von ...		
	täglich 25 Rezepten pro Brühsystem	täglich 50 Rezepten pro Brühsystem	täglich 80 Rezepten pro Brühsystem
	Entkalken Sie bitte nach:		
 Hohe Wasserhärte (A)	~8 Monaten	~4 Monaten	~2 Monaten
 Mittlere Wasserhärte (B)	~10 Monaten	~5 Monaten	~3 Monaten
 Niedrige Wasserhärte (C)	~16 Monaten	~8 Monaten	~5 Monaten

HILFE BEI STÖRUNGEN

Kein Licht

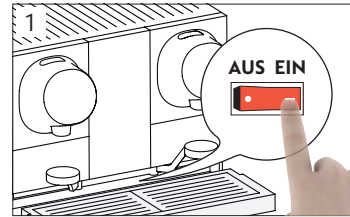

Die Maschine kann nicht eingeschaltet werden/kein Licht.

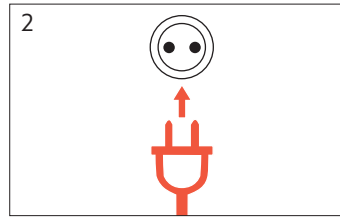

Überprüfen Sie, ob der Netzstecker eingesteckt ist.

Rote Symbole auf dem Hauptbildschirm



- A** Rotes „Entkalken“-Symbol: Die Maschine muss entkalkt werden (siehe Seite 29)
- B** Rotes „Filter“-Symbol: Internen Filter austauschen (siehe Seite 28)

Warnungshinweise zur Bedienung

Meldungsart	Problem	Mögliche Lösung
Warnung	Warnung: Fehlercode #, bitte kontaktieren Sie den Betreiber der Maschine.	Schalten Sie die Maschine aus/ein. Falls der Warnhinweis nicht erlischt, kontaktieren Sie den Betreiber der Maschine.
Warnung	Warnung: Momento 200 befindet sich im Abkühlvorgang, bitte warten.	Warten Sie, bis die Maschine abgekühlt ist. Falls der Warnhinweis nicht erlischt, kontaktieren Sie den Betreiber der Maschine.
Warnung	Warnung: Brüheinheit ist blockiert: bitte (X) drücken. Falls das Problem weiter besteht, kontaktieren Sie den Betreiber der Maschine.	Drücken Sie (X) am unteren Displayrand. Falls das Problem weiter besteht, überprüfen Sie, ob etwas in der Brüheinheit feststeckt. Ziehen Sie in diesem Fall den Netzstecker und versuchen Sie, das Objekt mit einem Werkzeug nach unten zu drücken (z. B. Löffel, Rührstäbchen). Falls das Problem weiter besteht, kontaktieren Sie den Betreiber der Maschine.
Warnung	Warnung: Problem mit dem direkten Wasseranschluss: Bitte kontaktieren Sie den Betreiber der Maschine.	Schalten Sie die Maschine aus/ein. Falls der Warnhinweis nicht erlischt, kontaktieren Sie den Betreiber der Maschine.
Wartungshinweis	Warnung: Maschinenwartung erforderlich. Bitte kontaktieren Sie den Betreiber der Maschine.	Bitte kontaktieren Sie den Betreiber der Maschine, um die Wartung zu veranlassen.
Wartungshinweis	Warnung: Bitte reinigen Sie den Wasserbehälter.	Bitte reinigen Sie den Wasserbehälter gemäß der Bedienungsanleitung.

Andere Probleme mit der Maschine

Problem	Mögliche Lösung
Die angezeigte Sprache ist nicht korrekt.	Passen Sie die Spracheinstellungen im Setup-Menü Ihrer Maschine an. Falls das Problem weiter besteht, kontaktieren Sie den Betreiber der Maschine.
Die Maschine schaltet zu schnell in den Ruhe-/ Standby-Modus.	Passen Sie die Einstellungen zum Energiesparen im Setup-Menü Ihrer Maschine an. Falls das Problem weiter besteht, kontaktieren Sie den Betreiber der Maschine.
Die Temperatur von Momento 200 Getränken ist zu heiß/zu kalt.	Passen Sie die Temperatureinstellungen im Setup-Menü Ihrer Maschine an. Falls das Problem weiter besteht, kontaktieren Sie den Betreiber der Maschine.
Die Rezeptmenge von Momento 200 Getränken ist zu groß/zu klein.	Passen Sie die Einstellungen zur Fassengröße/ Rezeptmenge im Setup-Menü Ihrer Maschine an. Falls das Problem weiter besteht, kontaktieren Sie den Betreiber der Maschine.
Momento 200 scheint zu funktionieren, jedoch kommt kein Wasser/Kaffee aus dem Kaffeeauslauf.	Stellen Sie sicher, dass die Wasserbehälter gefüllt sind. Stellen Sie sicher, dass die Wasserfilter keine Luftblasen enthalten. Füllen Sie zu diesem Zweck die Wasserbehälter mit frischem Trinkwasser, halten Sie die Filter umgedreht ins Wasser und stellen Sie sicher, dass alle Luft daraus entweicht. Setzen Sie die Filter ein und testen Sie die Maschine erneut.
Der Tassenwärmer funktioniert nicht.	Schalten Sie den Tassenwärmer ein. Lesen Sie zum Ein- und Ausschalten des Tassenwärmers den Abschnitt „Energiesparmodi“ auf Seite 21.

ANHANG

Direkter Wasseranschluss

Diese Maschine kann direkt an das Wassernetz angeschlossen werden. Die Wasserfilter müssen demnach weniger häufig ausgetauscht werden. Eine Wassernachfüllung ist nicht erforderlich.

Telemetrie

Die Maschine kann mit dem Internet verbunden werden. Dies ermöglicht eine zweiseitige Kommunikation mit der Maschine, was folgende Vorteile ermöglicht:

- Visualisierung des Kaffeeverbrauchs und Zustands der Maschine
- Aktualisierung von Maschinenoptionen
- Erhalt von zusätzlichen **Nespresso** Serviceleistungen

Spezifikationen

Die Installation muss von einem Techniker (Installateur) durchgeführt werden. Der Druck muss im Bereich von 2 – 4 bar eingestellt werden.

Stromversorgung:

220 – 240 V / 50 – 60 Hz (IEC-Zertifizierung)
200 V / 50/60 Hz (IEC-Zertifizierung)
208 V / 60 Hz (UL-Zertifizierung)

Gewicht: 28 kg

Betriebstemperaturbereich: +5 °C – +32 °C

Lagerungstemperaturbereich: –25 °C – +60 °C
(bitte Maschine vor der Lagerung entleeren)

Wasserbehälterkapazität: 6 L

Maße (L x B x H): 560 x 500 x 420 mm

Geräuschemission: < 55 dBA

Typenschild

Das Typenschild beinhaltet die folgenden Informationen:

Maschinentyp: Nespresso Professional Kaffeemaschine

Modell: Momento 200

Typ: 231/NP200

Netzspannung: wie auf dem Typenschild angegeben

Leistung: wie auf dem Typenschild angegeben

Seriennummer: wie auf dem Typenschild angegeben

Produktionsdatum: wie auf dem Typenschild angegeben

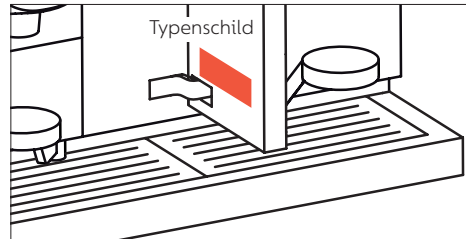

Recycling der Kapseln und Entsorgung

Dieses Gerät entspricht der EU Richtlinie 2012/19/EU. Die Verpackungsmaterialien und das Gerät enthalten recyclingfähige Materialien.

Ihr Gerät enthält wertvolle Materialien, die wiedergewonnen und recycelt werden können. Die Trennung der Abfallmaterialien in verschiedene Sorten erleichtert das Recycling des wiedergewonnenen Materials.

Bringen Sie das Gerät zu einer Sammelstelle. Weitere Informationen zur Entsorgung erhalten Sie bei Ihren örtlichen Behörden.

Für weitere Informationen zur Nachhaltigkeitsstrategie von **Nespresso** besuchen Sie

www.nespresso.com/positive

Impressum

Version: Bedienungsanleitung Momento 200
Originalbedienungsanleitung

Kontakt Nespresso

Wenden Sie sich für Servicefälle an den zuständigen **Nespresso** Vertreter für Ihr Land auf www.nespresso.com



Nestlé Nespresso SA
Avenue de Rhodanie 40B
1007 Lausanne
Schweiz



www.nespresso.com/pro