

NESPRESSO
PROFESSIONAL



Nespresso Momento Black Series

Bedienungsanleitung

Willkommen bei Nespresso Professional

Wir möchten, dass Ihre Firma die vielen Vorteile Ihrer neuen **Nespresso** Maschine optimal nutzt. Nachfolgend zeigen wir Ihnen, was sie alles zu bieten hat. Es gibt viele Funktionen zu entdecken, die Sie schätzen werden.

Dabei ist natürlich nichts wichtiger als sicherzustellen, dass Sie Tasse für Tasse gleichbleibend hochwertigen Kaffee zubereiten können. Deshalb garantieren wir die Leistungsfähigkeit Ihrer Maschine als selbstverständlichen Teil unseres Kundenservices.

Wie werden Sie Ihr perfektes Kaffee-Erlebnis kreieren?

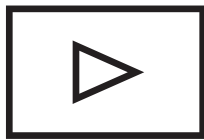

Nespresso Momento Black Series (1175 / MH200)

Inhaltsverzeichnis



1. Sicherheitsmaßnahmen und allgemeine Informationen 6



2. Die Maschine im Überblick16

2.1. Übersicht.....16

2.2. Bedienoberfläche der Maschine17



3. Installation der Maschine18



4. Zubereitung von Kaffee und Heißwasser 20

4.1. Kaffeebasierte Rezepte 20

4.2. Weitere Rezepte 21



5. Benutzereinstellungen..... 22

5.1. Automatisches Spülen der Maschine22

5.2. Standby-Zeiten / Energiesparmodus22

5.3. Auf Werkseinstellungen zurücksetzen 23

5.4. Temperatureinstellungen 24

5.5. Einstellungen für den Tassenwärmer 24

5.6. Neuprogrammierung der Tassengröße..... 25

5.7. Rezeptliste..... 27

5.8. Festwasseranschluss EINLASS / AUSLASS 28

5.9. Wasserhärte einstellen..... 29



6. Tägliche Reinigung und Wartung31

6.1. Ausspülen des Wasserbehälters..... 31

6.2. Reinigung der Abtropfschale und des Kapselbehälters (täglich).....32

6.3. Reinigung der Kaffeeausläufe (täglich)..... 33

6.4. Entkalken.....	34
6.4.1. Entkalkungsintervalle	35
6.5. Maschine entleeren	41
6.6. Entfernen des Wasserbehälters	43



7. Konnektivität der Maschine	44
--	-----------



8. Anhang.....	45
-----------------------	-----------

1. Sicherheitsmaßnahmen und allgemeine Informationen



Sicherheitsmaßnahmen

Bitte lesen Sie vor Inbetriebnahme der Maschine alle Anweisungen in dieser Bedienungsanleitung durch.



Allgemeine Sicherheitshinweise

- Schalten Sie im Notfall das Gerät mit dem Hauptschalter aus. Dieser befindet sich unter dem Wasserbehälter hinter der Abtropfschale. Ziehen Sie den Netzstecker heraus. Sollte Ihr Gerät über einen Festwasseranschluss verfügen, schalten Sie die Wasserzuleitung zum Gerät ab.
- Das Gerät kann von Kindern ab 8 Jahren und Personen mit eingeschränkten physischen, sensorischen oder geistigen Fähigkeiten oder unerfahrenen Personen genutzt werden, sofern sie unter Aufsicht stehen und/oder in die sichere Nutzung des Geräts eingewiesen wurden und die möglichen Gefahren verstehen. Kinder dürfen nicht mit dem Gerät spielen.
- Stellen Sie sicher, dass alle Zubehörteile (wie Wasserbehälter, Schläuche usw.) keine Beschädigungen aufweisen (wie Risse oder Brüche usw.), welche die Maschinenfunktionen oder -leistung beeinträchtigen könnten.
- Bewahren Sie immer mindestens eine Kopie dieser Bedienungsanleitung an einem für Wartungs- und Führungspersonal zugänglichen Ort auf. Die Sicherheitshinweise müssen für alle Benutzer zugänglich sein.
- Die Maschine enthält Magnete.

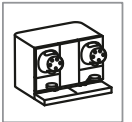

WARNUNG: Feuergefahr

- Halten Sie alle Lüftungsöffnungen frei von Hindernissen. Dies gilt auch für Strukturen, bei denen das Gerät Bestandteil der Installation ist.



Stromschlaggefahr

Der Kontakt mit elektrischen Komponenten während des Betriebs der Maschine kann zum Tod oder zu ernsthaften Verletzungen führen.

- Die Maschine darf nur von Personal installiert, versetzt, entfernt, gewartet und / oder repariert werden, das für die korrekte und sachgemäße Benutzung der Maschine geschult wurde und über spezielle Kenntnisse in Bezug auf elektrische Sicherheit und Gesundheitsvorschriften verfügt.
- Stellen Sie sicher, dass die Spannung Ihrer Maschine der Spannung der Stromversorgung entspricht.
- Bei Bedarf können während der Installation Verlängerungskabel verwendet werden.

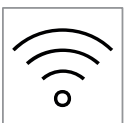

Hinweis: Verlängerungskabel müssen geerdet und für die Maschine ausgelegt sein.



- Öffnen Sie unter keinen Umständen das Gehäuse.
- Halten Sie das Gerät von Feuchtigkeit fern.
- Tauchen Sie die Maschine, das Stromkabel oder den Netzstecker niemals in Wasser oder andere Flüssigkeiten.
- Ziehen Sie das Kabel nicht über scharfe Kanten, klemmen Sie es nicht und lassen Sie es nicht hängen.
- Die Maschinenkabel müssen außerhalb der Reichweite von Kindern verlegt werden.
- Wenn das Stromkabel oder der Stecker beschädigt sind, stellen Sie die Benutzung des Geräts sofort ein.
- Veränderungen am Netzstecker sind untersagt, da dies zu ernsthafter Stromschlag- oder Feuergefahr führen könnte.
- Bringen Sie das Stromkabel niemals in die Nähe oder in direkten Kontakt mit heißen Teilen der Maschine. Die Maschine darf keinesfalls in der Nähe von offenen Flammen verwendet werden.
- Zu Ihrer Sicherheit bitte die PE-Ummantelung des Kabels nicht entfernen.

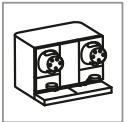

So trocknen Sie die Maschine, falls sie nass wird oder Wasser austritt (Stromschlaggefahr)

- Stellen Sie sicher, dass das Netzkabel nicht nass ist (insbesondere am Netzstecker). Berühren Sie das Netzkabel nicht, wenn es nass ist. Falls es nass ist, warten Sie, bis es trocken ist, bevor Sie fortfahren. Wenn das Netzkabel trocken ist, können Sie den Netzstecker herausziehen.



Hinweis: Die Maschine muss vom Stromnetz getrennt und darf nicht einfach ausgeschaltet werden.

- Trocknen Sie die Maschine mit einem weichen, trockenen Tuch. Prüfen Sie, ob sich Wasser unter der Maschine befindet und trocknen Sie es bei Bedarf.
- Warten Sie eine Stunde, bevor Sie das Gerät wieder an das Stromnetz anschließen.
- Kontaktieren Sie den Betreiber der Maschine, falls das Problem weiterhin bestehen sollte.



Risiken der Lebensmittelsicherheit

Das Konsumieren verunreinigter Lebensmittel kann zu schweren Gesundheitsschäden oder zum Tod führen.

- Reinigen Sie die Maschine regelmäßig wie in dieser Bedienungsanleitung beschrieben.
- Bitte stellen Sie während des Reinigungs- oder Entkalkungsprozesses sicher, dass die Maschine nicht benutzt werden kann, um die Aufnahme von Reinigungs- oder Entkalkungsmitteln durch die Verbraucher zu vermeiden. Lassen Sie die Maschine während des Betriebs nie unbeaufsichtigt – auch während der Reinigung, Entkalkung und Leerung der Maschine.
- Befüllen Sie den Wasserbehälter täglich mit frischem Trinkwasser.

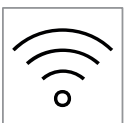

VORSICHT: Verbrühungsgefahr

Kontakt mit heißen Flüssigkeiten kann zu geringfügigen oder mäßigen Verletzungen führen.

- Führen Sie keine Arbeiten unter den Produktausläufen durch.
- Vermeiden Sie direkten Kontakt mit heißen Flüssigkeiten.
- Berühren Sie vor oder nach Ausgabe eines Getränks keinen Teil der Ausläufe.
- Entleeren Sie die Abtropfschale beim Reinigen des Geräts mit Vorsicht.



Verletzungsgefahr

Hantieren im Inneren des Geräts kann zu geringfügigen oder mäßigen Verletzungen führen.

- Stecken Sie die Finger nicht in die Kapselwürfe.
- Wenn eine Kapsel im Kapselwurf feststeckt, schalten Sie die Maschine ab und ziehen Sie den Netzstecker, bevor Sie weitere Schritte unternehmen.

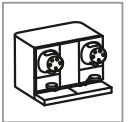

Bestimmungsgemäßer Gebrauch

Die Maschine muss in Innenräumen auf einer stabilen Unterlage und auf einer ebenen, waagerechten Oberfläche aufgestellt werden, die dem Gewicht der Maschine standhält (weitere Informationen siehe „**Anhang**“).

Für die Installation in einer anderen Umgebung müssen die geltenden Vorschriften vom Installationsunternehmen im Voraus ermittelt und erfüllt werden.

Diese Maschine ist für die Verwendung in einem professionellen Umfeld durch folgende Personen bestimmt:

- Selbstbediener: Diese Benutzer bedienen die Maschine selbstständig über die Tastenoberfläche.
- Geschultes Bedienpersonal: Geschultes Bedienpersonal ist Personal, das die Maschine bedienen und die in dieser Bedienungsanleitung beschriebene Reinigung und Wartung durchführen kann.



Bedienung

Diese Maschine eignet sich ausschließlich zum Brühen von Kaffee und zur Ausgabe von heißem Wasser.

Bitte beachten Sie die folgenden Anweisungen:

- Diese Maschine wurde speziell für die Verwendung mit **Nespresso Professional** Kapseln entwickelt, die nur über **Nespresso** und ihre autorisierten Händler erhältlich sind.
- Stellen Sie sicher, dass sämtliche Wartungsarbeiten gemäß dieser Bedienungsanleitung und in den darin empfohlenen Zeitabständen durchgeführt werden.
- Wird die Maschine über einen längeren Zeitraum (mehrere Wochen) nicht benutzt, muss sie gereinigt, entleert und vom Stromnetz getrennt werden. Befolgen Sie zunächst die in der Bedienungsanleitung empfohlenen



Reinigungsschritte und trennen Sie dann die Maschine vom Stromnetz.

- Stellen Sie immer sicher, dass die Maschine vertikal steht. Transportieren Sie die Maschine nicht auf der Seite oder kopfüber.
- Alle Arbeiten, die nicht in dieser Bedienungsanleitung aufgeführt sind, müssen durch autorisiertes und geschultes Personal eines **Nespresso** Kundenservicecenters durchgeführt werden.



Reinigung der Maschine

- Um die Hygiene und Lebensmittelsicherheit, die lange Lebensdauer Ihrer Maschine und ein erstklassiges **Nespresso** Erlebnis sicherzustellen, muss die Maschine täglich am Tagesende gereinigt werden.
- Die Reinigung und Wartung der Maschine darf nicht von Kindern ohne Aufsicht durchgeführt werden.
- Diese Maschine muss entkalkt und gereinigt werden. Bitte lesen Sie vor jeder Entkalkung und Reinigung die Sicherheitshinweise auf der Verpackung der Entkalkerlösung bzw. die Sicherheitshinweise zum Reinigungsvorgang. Vermeiden Sie Kontakt mit Augen, Haut und Oberflächen.
- Verwenden Sie zur Reinigung aller Ausläufe (Kaffee oder Wasser) nur dafür vorgesehene, nicht scheuernde Einwegtücher oder Papierhandtücher. Wenn Sie spezielle oder Einweg-/Papierhandtücher verwenden, stellen Sie sicher, dass sie feucht, aber nicht nass sind, um das Risiko eines Stromschlags zu vermeiden.
- Zur Reinigung der äußeren Teile der Maschine können spezielle bzw. Einweg- oder Papierhandtücher verwendet werden. Bitte verwenden Sie geeignete Reinigungsprodukte (wie geruchlose Chemikalien und milde Reinigungsmittel, die lebensmittelecht und nicht scheuernd sind).
- Konsultieren Sie für eine vollständige Reinigungsanleitung Ihrer Maschine das Kapitel „**Tägliche Reinigung und Wartung**“.

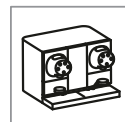

Haftungsausschluss: Bitte nicht das Plastikteil entfernen, das den Schwimmer des Wasserbehälters umgibt.

Vermeiden Sie Verunreinigungen beim Gebrauch der Maschine

- Mikrobiologische Verunreinigung: Reinigen und desinfizieren Sie Ihre Hände und sämtliche Werkzeuge oder Materialien beim Warten der Maschine.
- Chemische Verunreinigung: Verwenden Sie geeignete hygienische Reinigungsprodukte (wie geruchlose Chemikalien und milde Reinigungsmittel, die lebensmittelecht und nicht scheuernd sind).
- Physische Verunreinigung: Vermeiden Sie etwaige Verunreinigungen durch Fremdstoffe, die in die Tasse des Benutzers gelangen könnten.
- Verunreinigung durch Allergene: Verwenden Sie zur Reinigung nur ein nicht scheuerndes, feuchtes Einwegtuch oder ein Papierhandtuch (siehe „**Tägliche Reinigung und Wartung**“).
- Verwenden Sie nie Reinigungsgeräte, die mit anderen Lebensmittelprodukten (z. B. Milch) in Kontakt gekommen sind.

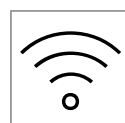

- Legen Sie keine Plastikteile oder andere Komponenten der Maschine in einen Mikrowellenofen.
- Reinigen Sie keine Komponenten der Maschine in der Spülmaschine, außer, wenn es in diesem Handbuch steht.
- Reinigen Sie die Plastikteile nicht mit Alkohol, Ethanol, Methanol, Brennspritus oder Desinfektionsmitteln. Ebenso dürfen keinerlei Reinigungsmittel verwendet werden, die starke Säuren wie z. B. Essigsäure enthalten.
- Reinigen Sie die Maschine nicht mit Hochdruck (z. B. Wasserstrahlreinigung).
- Reinigen Sie den Kaffeeauslauf nur mit nicht scheuernden Einweg- oder Papierhandtüchern.



Maschinenhygiene

- Für eine optimale Hygiene führt die Maschine bei jedem Start automatisch einen Spülzyklus durch. Dies unterstützt Sie dabei, die Hygienestandards während der gesamten Lebensdauer der Maschine aufrechtzuerhalten.

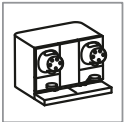

Wartungsarbeiten

- Die Maschine muss mindestens einmal im Jahr oder nach 25.000 Getränken pro Brühkopf durch autorisiertes und geschultes Personal gewartet werden.

Hinweis: Es sollte ein Wartungsplan für Ihre Maschine erstellt werden.

- Ist eine Wartung erforderlich, erscheint auf der Vorderseite der Kaffeemaschine ein Wartungssymbol.



Entsorgung

- Wir empfehlen Ihnen, sich mit **Nespresso** in Verbindung zu setzen, bevor Sie die Maschine, deren Komponenten oder die Verpackung entsorgen; befolgen Sie alle örtlichen Bestimmungen.



Haftungsausschluss

- Der Hersteller schließt jegliche Haftung für Verletzungen oder Unfälle aus, falls die Sicherheitsmaßnahmen in dieser Bedienungsanleitung nicht beachtet wurden.
- Der Hersteller kann für Defekte, die aus unsachgemäßem Gebrauch oder Nichtbeachtung der Anweisungen resultieren, nicht haftbar gemacht werden.
- Der Hersteller übernimmt keine Haftung für die Folgen von Veränderungen an der Maschine (innen oder außen).

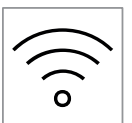

Garantiebestimmungen

- Die Garantiebestimmungen gelten im Einvernehmen mit **Nespresso**.



- Defekte, die aus unsachgemäßem Gebrauch oder falschen Anschlüssen resultieren, sind von der Garantie ausgeschlossen.
- Verschleißteile sind von der Garantie ausgeschlossen.
- Alle **Nespresso** Maschinen unterliegen strengen Kontrollen. Mit einzelnen Geräten werden Funktionstests und praktische Kontrollen durchgeführt. Dies kann Spuren eines vorherigen Gebrauchs an der Maschine hinterlassen.



Gefahr von Sachschäden

- Dieses Gerät muss in Übereinstimmung mit den geltenden Vorschriften auf Bundes-, Länder- oder lokaler Ebene installiert werden.
- Unsachgemäße Handhabung der Maschine kann Sachschäden verursachen.
- Diese Maschine wurde für den Gebrauch in geschlossenen Räumen konzipiert. Stellen Sie sie in einer kontrollierten Umgebung auf (geschützt vor Staub, Vibrationen, Wasserspritzern, direkter Sonneneinstrahlung, Ungeziefer usw.).
- Stellen Sie sicher, dass Maßnahmen zur Bekämpfung von Ungeziefer getroffen wurden und dass der Aufstellungsort dahingehend kontrolliert wird.
- Stellen Sie die Maschine auf eine flache, stabile und waagerechte Oberfläche, die resistent gegen Hitze und Flüssigkeiten ist.
- Stellen Sie die Maschine nicht an einem Ort auf, wo mit einem Wasserstrahlreiniger gereinigt wird.
- Füllen Sie die Behälter nur mit den dafür vorgesehenen Flüssigkeiten. Füllen Sie niemals Milch in den Wasserbehälter.
- Lagern Sie die Maschine in einer staubfreien, trockenen Umgebung bei kontinuierlichen Temperaturen über 0 °C.
- Die Maschine und ihr Unterbau sind optional in einer Konfiguration erhältlich, die geltende Bestimmungen für behindertengerechten Zugang erfüllt. Für weitere Informationen machen Sie sich bitte mit den örtlich geltenden Bestimmungen vertraut.
- Verwenden Sie das Gerät niemals ohne Tropfgitter.
- Die Maschine ist Klasse 4 tauglich und muss entsprechend ihrer Konstruktion bei Temperaturen zwischen 5 °C und 32 °C betrieben werden.

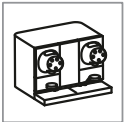

Erinnerung

Bewahren Sie immer mindestens eine Kopie dieser Bedienungsanleitung an einem für Wartungs- und Führungspersonal zugänglichen Ort auf. Die Sicherheitshinweise müssen für alle Benutzer zugänglich sein.

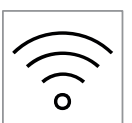

Fehlerbehebung

Problem	Mögliche Lösung
Die Temperatur der Nespresso Momento Black Series Getränke ist zu heiß / zu kalt.	Ändern Sie die Temperatureinstellungen im Setup-Menü Ihrer Maschine. Kontaktieren Sie den Betreiber der Maschine, falls das Problem weiterhin bestehen sollte.
Die Füllmenge der Nespresso Momento Black Series Getränke ist zu hoch/ zu gering.	Ändern Sie die Einstellungen der Rezeptmenge Ihrer Maschine. Kontaktieren Sie den Betreiber der Maschine, falls das Problem weiterhin bestehen sollte.
Der Tassenwärmer funktioniert nicht.	Ändern Sie die Einstellungen für den Tassenwärmer Ihrer Maschine. Aktivieren Sie den Tassenwärmer. Kontaktieren Sie den Betreiber der Maschine, falls das Problem weiterhin bestehen sollte. Beachten Sie, dass der Tassenwärmer 2 Stunden nachdem die Maschine in den Standby-Modus wechselt, ausgeschaltet wird.
Die Kaffeepumpe überhitzt. Dies kann passieren, wenn viele aufeinanderfolgende Brühvorgänge durchgeführt wurden. Wenn dies während eines Entkalkungsvorgangs geschieht, könnte zu viel Entkalkungslösung in den Wasserbehälter gegeben worden sein. Bitte beachten Sie die Markierung auf dem Wasserbehälter. Alle Tasten blinken langsam weiß und die LED für die Wartung blinkt langsam orange.  	Bitte warten Sie, bis die Maschine abgekühlt ist.
Die LED für den Wasserbehälter blinkt langsam orange und die LED für die Wartung blinkt langsam rot.  	Überprüfen Sie den Festwasseranschluss und den Wasserdurchfluss (Einlass).
Die LED für die Wartung blinkt langsam rot und die LED für die Abtropfschale blinkt langsam orange.  	Überprüfen Sie den Festwasseranschluss und den Wasserdurchfluss (Auslass).

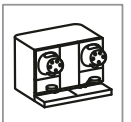

Fehlerbehebung – Warnsymbole (LED)



Die LED für die Abtropfschale leuchtet orange

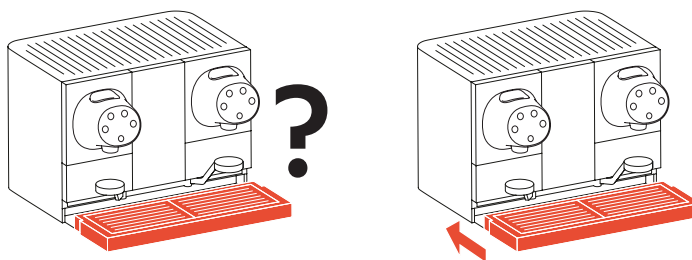

Die Abtropfschale wird nicht erkannt. Abtropfschale wieder in die Maschine einsetzen.

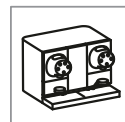

Die LED für den Wasserbehälter leuchtet orange

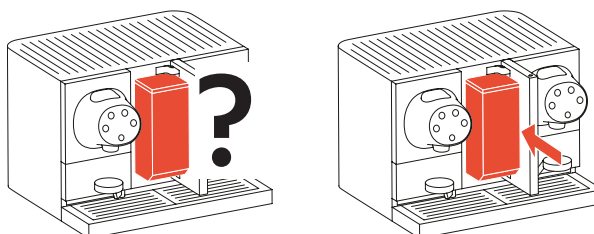

Der Wasserbehälter wird nicht erkannt. Wasserbehälter wieder in die Maschine einsetzen.



Die LED für den Wasserbehälter blinkt orange

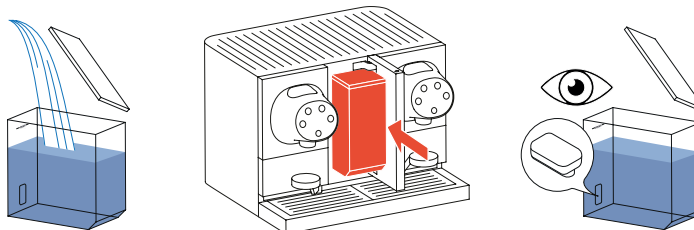
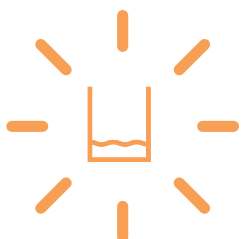

Wasserbehälter auffüllen und erneut in die Maschine einsetzen. Wenn die **LED für den Wasserbehälter** weiterhin blinkt, ist sicherzustellen, dass der Schwimmer nicht blockiert ist.



Die LED für den Kapselbehälter leuchtet orange

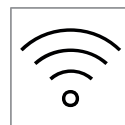
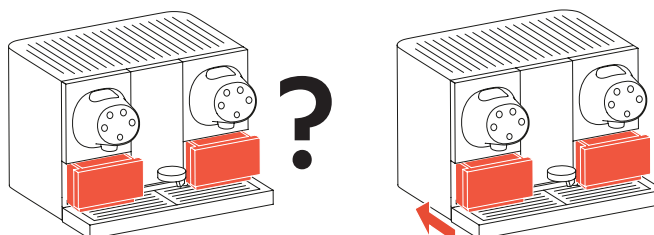

Die Kapselbehälter werden nicht erkannt. Kapselbehälter wieder in die Maschine einsetzen.



Die LED für den Kapselbehälter blinkt orange

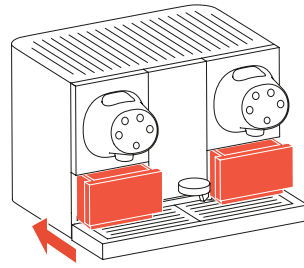

Die Kapselbehälter sind voll. Kapselbehälter leeren und wieder in die Maschine einsetzen.



Die LED für die Wartung leuchtet orange

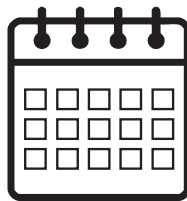

Vorbeugende Wartung erforderlich.

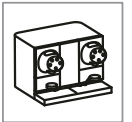

Die LED für die Wartung leuchtet rot



Wenden Sie sich an den **Nespresso** Kundendienst.



Die LED für die Brüheinheit blinkt orange

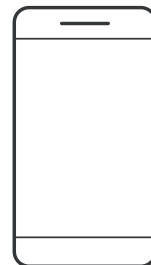
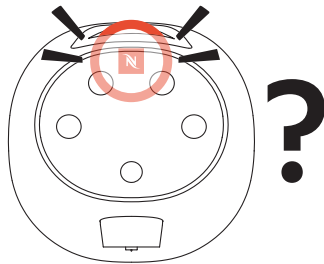

Wenn die Kapsel blockiert ist, einmal die Taste **Ristretto** drücken. Blinkt die **LED der Brüheinheit** weiterhin orange, die Taste **Ristretto** erneut drücken. Wenn die LED nach wie vor blinkt, wenden Sie sich bitte an den **Nespresso** Kundendienst.

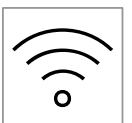

Die LED für Entkalkung leuchtet orange

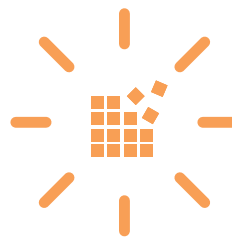
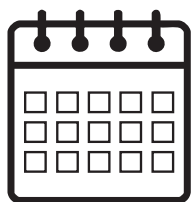

Es wird empfohlen, die Maschine zu entkalken. Nach 15 Tagen beginnt die **LED für Entkalkung** orange zu blinken. Die Entkalkung ist erforderlich (und die Maschine blockiert). Weitere Informationen finden Sie unter dem Abschnitt „**Entkalkung**“.

Die LED für die Abtropfschale blinkt orange

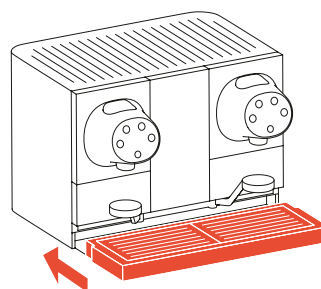
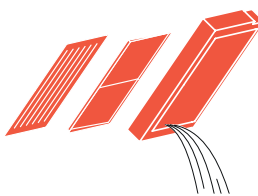
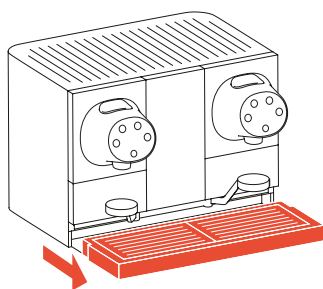

Abtropfschale mit dem Tropfgitter entfernen. Abtropfschale entleeren. Abtropfschale wieder in die Maschine einsetzen.

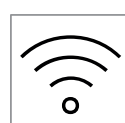
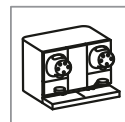

2. Die Maschine im Überblick

2.1. Übersicht

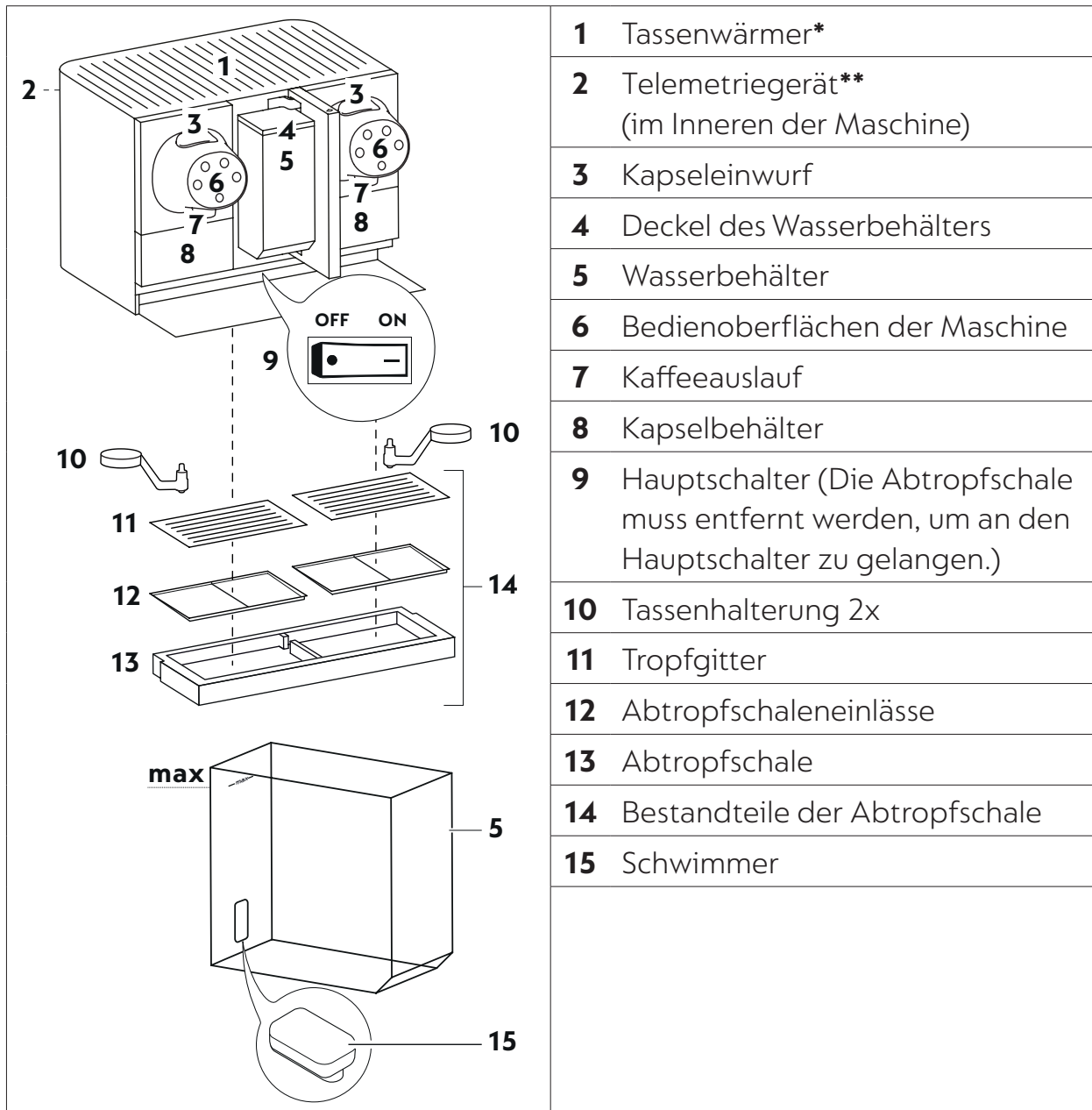

(i) Der Wasserbehälter kann mit einem von **Nespresso** zugelassenen Wasserfilter ausgestattet werden. Wenden Sie sich für weitere Informationen an Ihren Kundendienst.

* Nur für Glas- und Keramiktassen geeignet.

** Funktion nicht in allen Ländern verfügbar. Bitte kontaktieren Sie **Nespresso** für weitere Details.

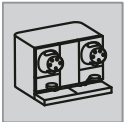

2.2. Bedienoberfläche der Maschine

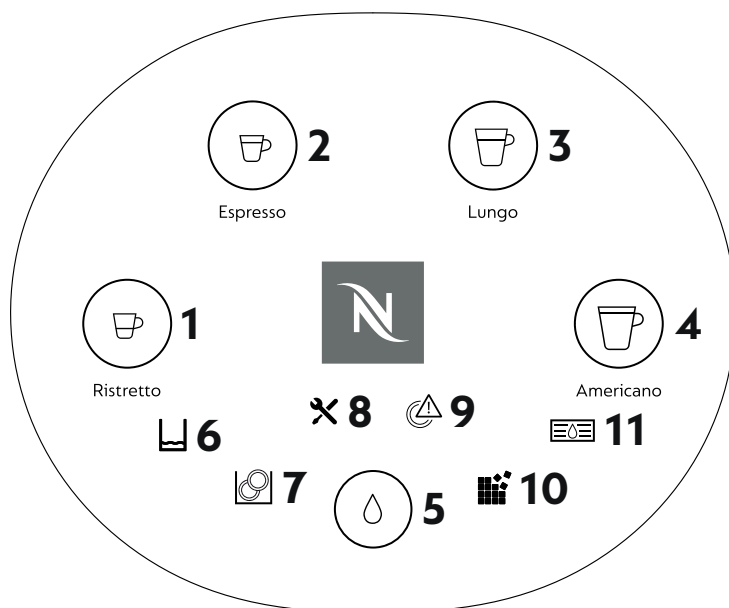

Tasten	Tastenfarben
1 Ristretto	Weiß
2 Espresso	Weiß
3 Lungo	Weiß
4 Americano	Weiß
5 Heißes Wasser	Weiß

Warnsymbole (LED)	LED-Farben
6 Wasserbehälter	Leuchtet nicht / orange
7 Kapselbehälter	Leuchtet nicht / orange
8 Wartung	Leuchtet nicht / orange / rot
9 Brüheinheit	Leuchtet nicht / orange
10 Entkalken	Leuchtet nicht / orange
11 Abtropfschale	Leuchtet nicht / orange

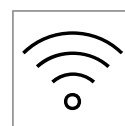
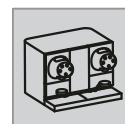

3. Installation der Maschine

  Nespresso Momento Black Series (1175 / MH200)

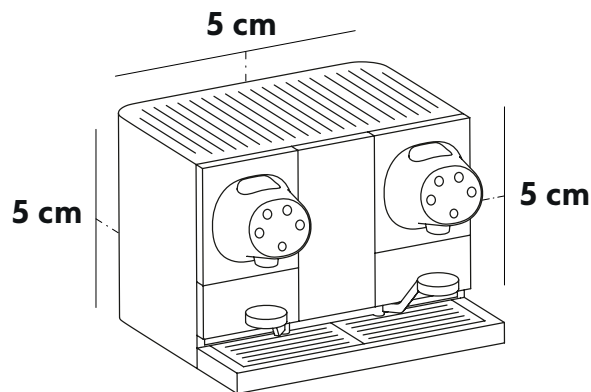

- i** Stellen Sie sicher, dass die Kaffeemaschine an einem Ort mit ausreichender Belüftung aufgestellt wird (mindestens 5 cm Abstand nach hinten, an den Seiten und nach oben).

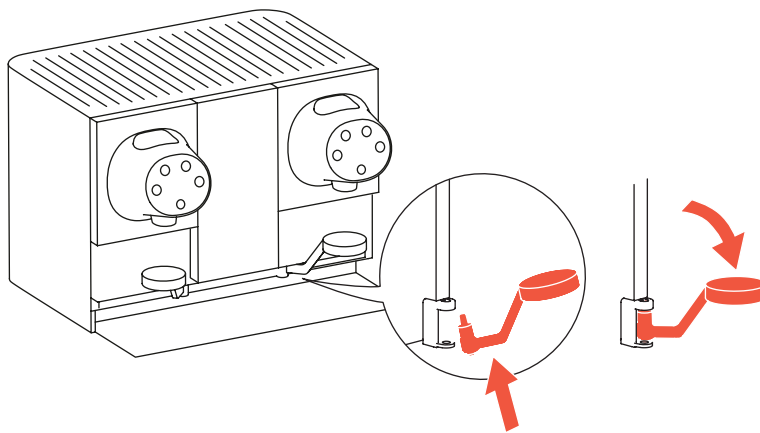

- 1** Vor Einsetzen der Kapselbehälter sind die Tassenhalterungen durch Kippen in Position zu bringen.

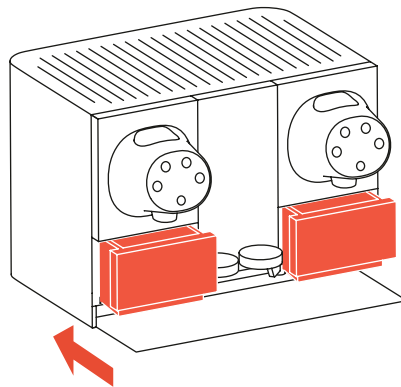

- 2** Kapselbehälter einsetzen.

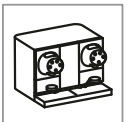

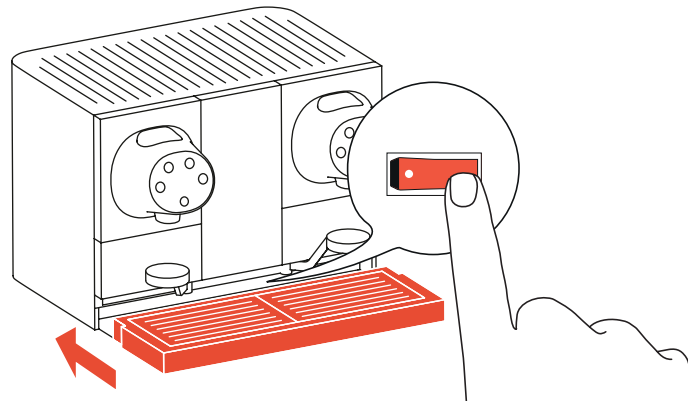

- 3** Stecken Sie den Netzstecker in die Steckdose. Vergewissern Sie sich, dass Sie die korrekte Netzspannung verwenden. Lesen Sie dazu den Abschnitt „**Anhang**“. Schalten Sie die Maschine ein. Setzen Sie die Abtropfschale mit dem Tropfgitter ein.

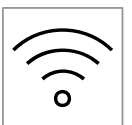
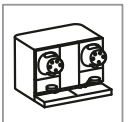

4. Zubereitung von Kaffee und Heißwasser



Nespresso Momento Black Series (1175 / MH200)



4.1. Kaffeebasierte Rezepte

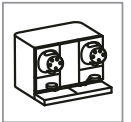
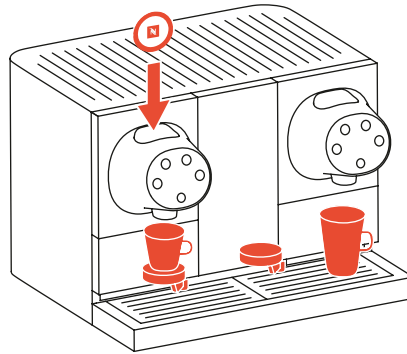

- 1 Wählen Sie die richtige Tassengröße für Ihr Getränk (siehe „**Rezeptliste**“). Nutzen Sie die Tassenhalterung für kleine und mittelgroße Tassen. Schieben Sie die Tassenhalterung zur Seite, wenn Sie eine große Tasse verwenden. Stellen Sie die Tasse unter den Kaffeeauslauf. Legen Sie zur **Kaffe Zubereitung** die Kapsel in den Kapselwurf ein.

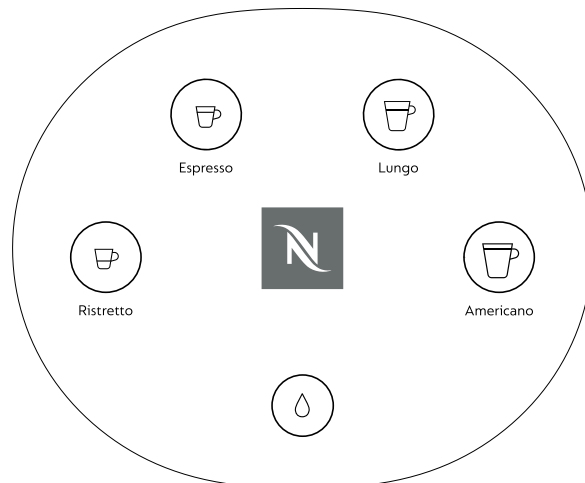

- 2 Wählen Sie Ihr Rezept, indem Sie die gewünschte Taste drücken.



4.2. Weitere Rezepte

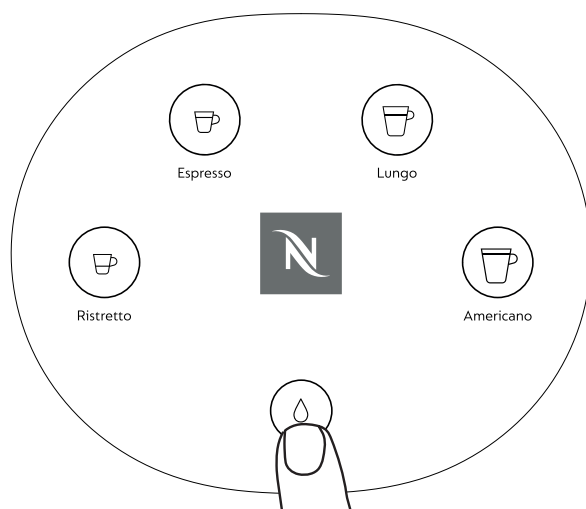

- 1 Drücken und halten Sie die **Taste Heißwasser**, um die Tasse mit heißem Wasser zu füllen.

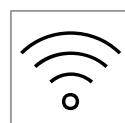
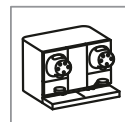

5. Benutzereinstellungen

5.1. Automatisches Spülen der Maschine

Das Spülen der Maschine ist nicht nur aus **hygienischen Gründen** wichtig, sondern auch, um eine **optimale Maschinenleistung** zu gewährleisten. Es gibt 2 verschiedene automatische Spülzyklen:

Tägliches Spülen beim Einschalten

Die Maschine führt beim Einschalten automatisch einen Spülzyklus durch. Dies geschieht durch die beiden Ausläufe für Kaffee und heißes Wasser.

Spülen nach Verlassen eines Energiesparmodus

Sobald die Maschine den Energiesparmodus verlässt, wird automatisch ein Spülzyklus durchgeführt, um die Kaffee- und Heißwasserleitungen zu reinigen und die optimale Temperatur für die nächste Rezeptzubereitung zu erreichen.

5.2. Standby-Zeiten / Energiesparmodus

Die Maschine wechselt in den **Standby-Modus**, wenn sie nicht verwendet wird. Die Zeitverzögerung für den **Standby-Modus** kann zwischen 30 Minuten und 6 Stunden eingestellt werden.

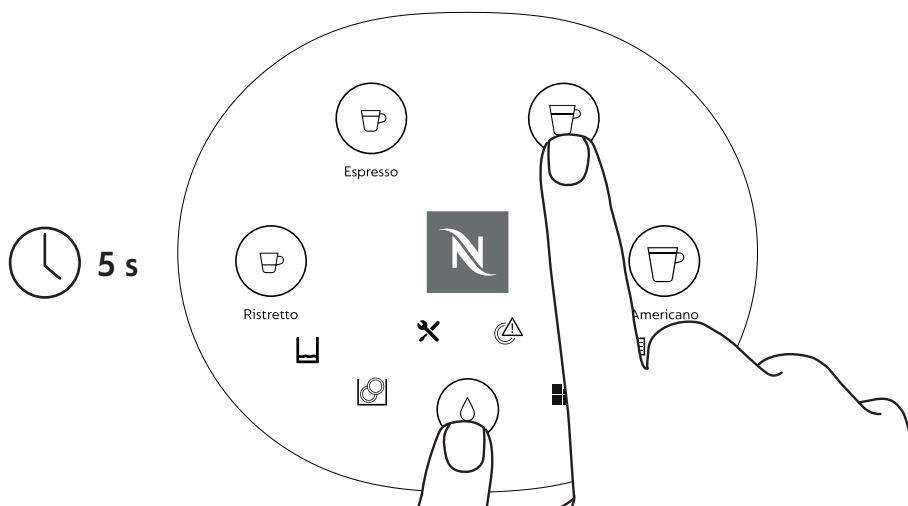

- 1 Die Tasten **Lungo** und **Heißwasser** 5 Sekunden lang drücken, um das Menü aufzurufen.

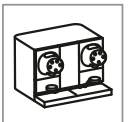

2 Je nach gewünschter Einstellung eine der folgenden Tasten drücken:

Taste	Standby-Zeit
Ristretto	30 Minuten
Espresso	2 Stunden
Lungo	4 Stunden
Americano	6 Stunden

i Die Taste **Heißwasser** drücken, um das Menü ohne Änderungen zu verlassen.

5.3. Auf Werkseinstellungen zurücksetzen

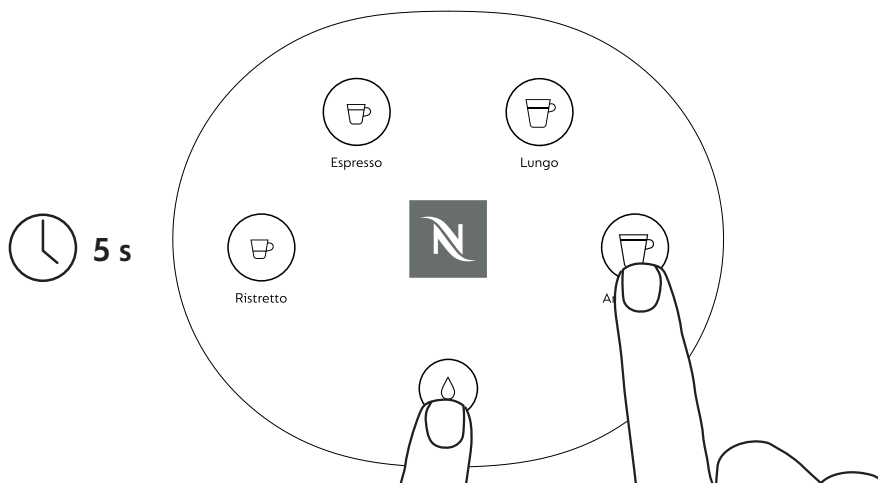

1 Die Tasten **Americano** und **Heißwasser** 5 Sekunden lang drücken, um das Menü aufzurufen.

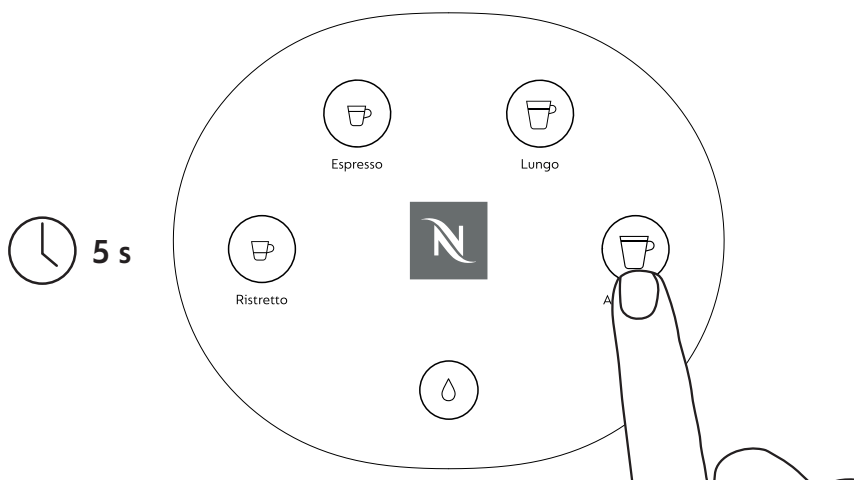

2 Die Taste **Americano** 5 Sekunden lang drücken, um die Maschine auf die Werkseinstellungen zurückzusetzen.

i Die Taste **Heißwasser** drücken, um das Menü ohne Änderungen zu verlassen.

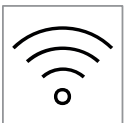
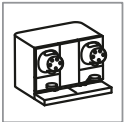

5.4. Temperatureinstellungen

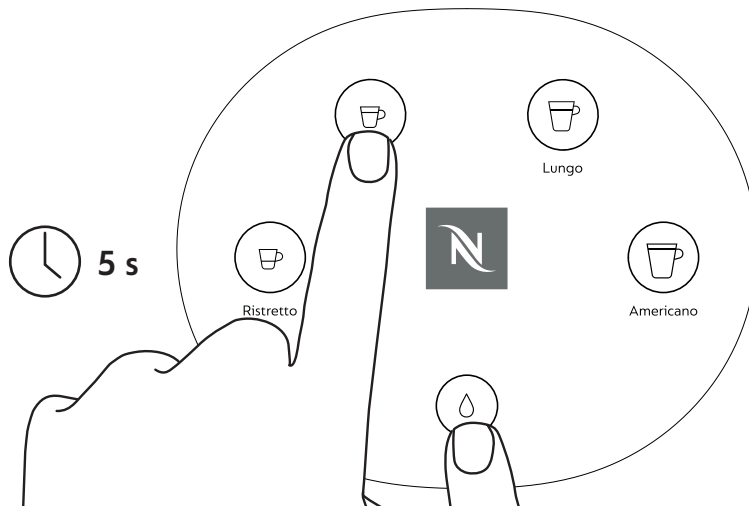

- 1 Die Tasten **Espresso** und **Heißwasser** 5 Sekunden lang drücken, um das Menü aufzurufen.

- 2 Je nach gewünschter Einstellung eine der folgenden Tasten drücken:

Taste	Temperatureinstellungen
Ristretto	Niedrige Temperatur
Espresso	Mittlere Temperatur
Lungo	Hohe Temperatur

-  Die Taste **Heißwasser** drücken, um das Menü ohne Änderungen zu verlassen.

5.5. Einstellungen für den Tassenwärmer

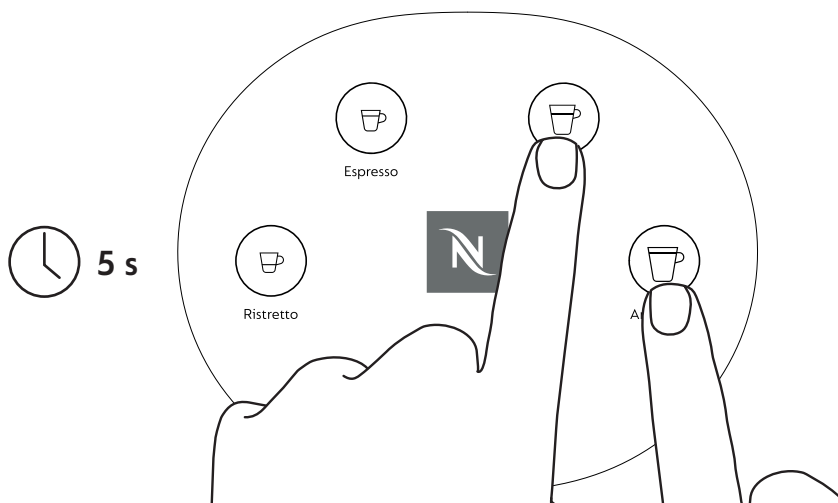

- 1 Die Tasten **Lungo** und **Americano** 5 Sekunden lang drücken, um das Menü aufzurufen.

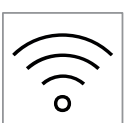
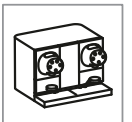

2 Je nach gewünschter Einstellung eine der folgenden Tasten drücken:

Taste	Einstellungen für den Tassenwärmer
Ristretto	AN
Espresso	AUS

i Die Taste **Heißwasser** drücken, um das Menü ohne Änderungen zu verlassen.

! ACHTUNG: Der Tassenwärmer kann heiß sein!

5.6. Neuprogrammierung der Tassengröße

Die Einstellungen für die Tassengröße gelten für die jeweilige Brühgruppe.

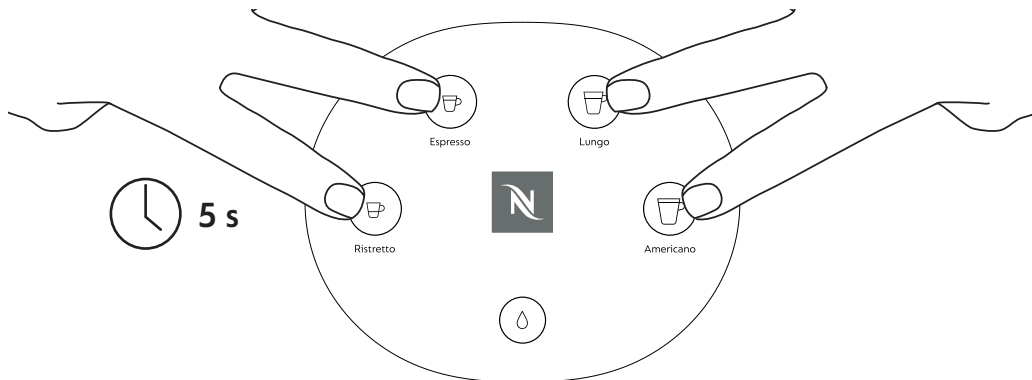

1 Die Tasten **Ristretto, Espresso, Lungo und Americano** 5 Sekunden lang drücken, um das Menü aufzurufen. Je nach Rezept sind drei verschiedene Schritte erforderlich, um die Tassengröße neu zu programmieren.

i Die Taste **Heißwasser** drücken, um das Menü ohne Änderungen zu verlassen.

Tassengröße für Ristretto, Espresso und Lungo neu programmieren

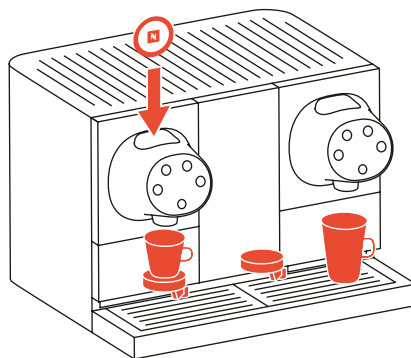

Legen Sie eine Kapsel in den Kapselbehälter ein. Stellen Sie die Tasse unter den Kaffeeauslauf. Halten Sie die Taste **Ristretto, Espresso** oder **Lungo** gedrückt, um die gewünschte Tassenlänge einzustellen.

Tassengröße für Americano neu programmieren

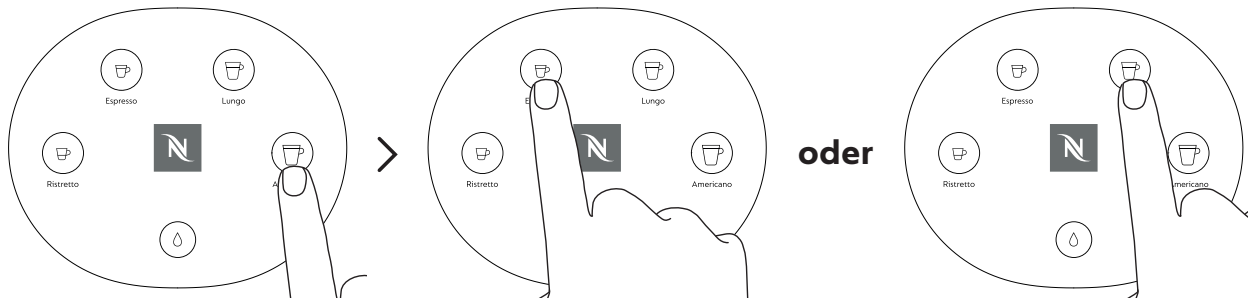

Die Taste **Americano** einmal drücken. Die Taste **Espresso** für einen **Americano in Standardgröße** oder die Taste **Lungo** für einen **großen Americano** drücken.

Tassengröße für Heißwasser neu programmieren





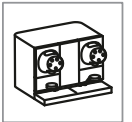

Halten Sie die Taste **Heißwasser** gedrückt, bis die gewünschte Tassenlänge erreicht ist.



5.7. Rezeptliste

Rezepte werden mit verschiedenen Zutaten gemäß der folgenden Tabelle zubereitet.

Rezept	Nespresso Tassen S = 80 ml M = 180 ml L = 350 ml	Zutat		Die von Nespresso empfohlene Tassenlänge neu programmieren min – max (ca.)
		1.	2.	
 Ristretto (25 ml)	S	Kaffee (25 ml)		15 – 35 ml
 Espresso (40 ml)	S	Kaffee (40 ml)		35 – 70 ml
 Lungo (110 ml)	M	Kaffee (110 ml)		70 – 150 ml
 Americano (150 ml oder 210 ml)	M	Kaffee (25 ml)	Heißes Wasser (125 ml)	150 ml oder 210 ml
	L	Kaffee (50 ml)	Heißes Wasser (160 ml)	

Weitere Rezepte		Zutat		
		1.		
 Heißes Wasser (225 ml)	L	Heißes Wasser		125 – 325 ml

Die in der Tabelle angegebenen Tassengrößen basieren auf den **Nespresso** Standardrezeptgrößen.

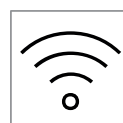
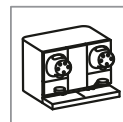

5.8. Festwasseranschluss EINLASS / AUSLASS

Mit dem **Festwasseranschluss EINLASS** wird der Wasserbehälter automatisch aufgefüllt, wenn die Maschine an die Wasserleitung angeschlossen ist. Beim **Festwasseranschluss AUSLASS** wird das Abwasser aus der Abtropfschale in den Abfluss geleitet und die Abtropfschale muss nicht manuell geleert werden.

i Zur Anpassung der Abtropfschale ist eine technische Intervention erforderlich.

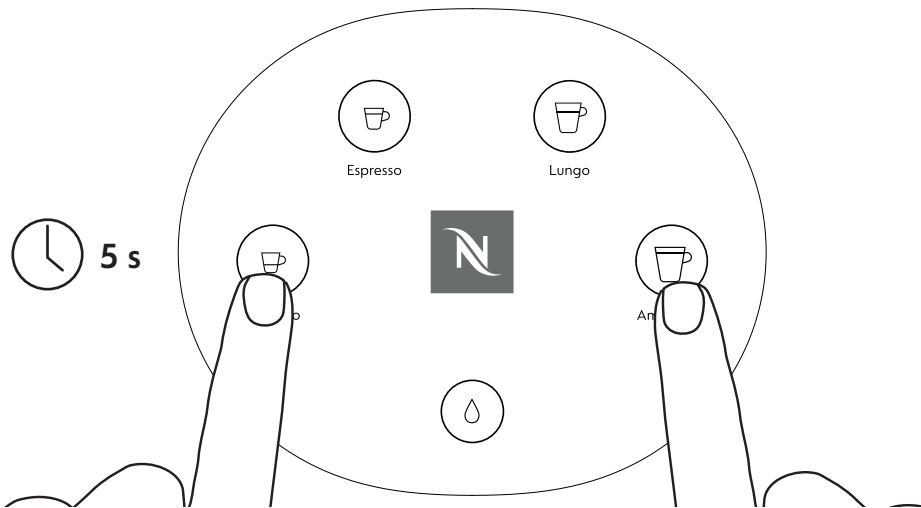

1 Die Tasten **Ristretto** und **Americano** 5 Sekunden lang drücken, um das Menü aufzurufen.



2 Für den **Festwasseranschluss Einlass** die Taste **Ristretto** drücken. Für den **Festwasseranschluss AUSLASS** die Taste **Espresso** drücken.

i Die Taste **Heißwasser** drücken, um das Menü ohne Änderungen zu verlassen.

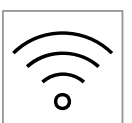
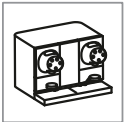

3 Je nach gewünschter Einstellung eine der folgenden Tasten drücken:

Taste	Festwasseranschluss Einlass / Auslass
Ristretto	AUS
Americano	AN



5.9. Wasserhärte einstellen

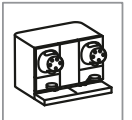
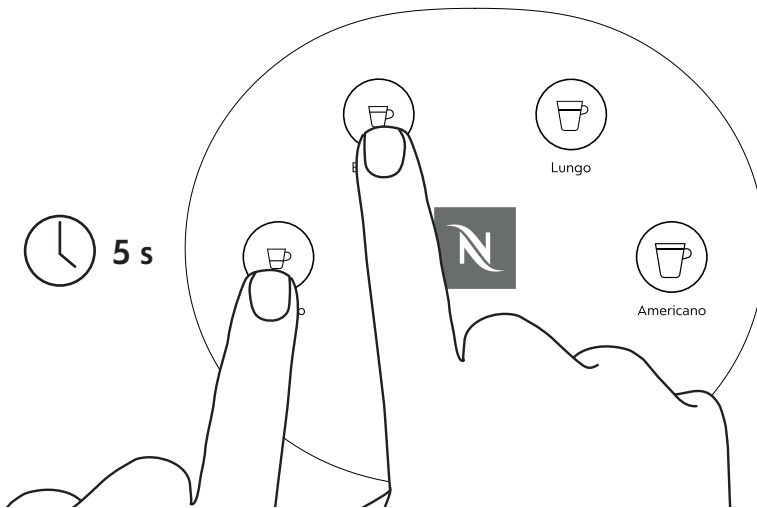

1 Die Tasten **Ristretto** und **Espresso** 5 Sekunden lang drücken, um das Menü aufzurufen.

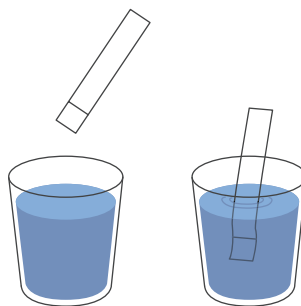

2 Den Teststreifen eine Sekunde lang ins Wasser halten und dann herausziehen.

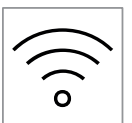

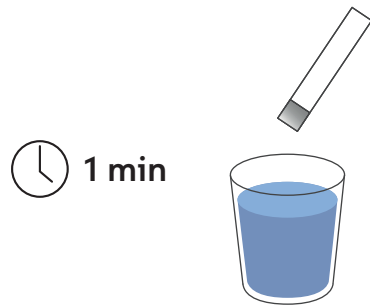

3 Nach einer Minute ändert sich die Farbe des Teststreifens.

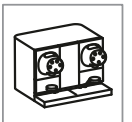
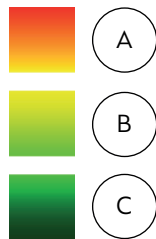

4 Je nach Farbe des Teststreifens eine der folgenden Tasten drücken, um die Wasserhärte einzustellen:



Farbe des Teststreifens	Taste	Wasserhärte
 (A)	Ristretto	weich
 (B)	Espresso	mittlere Härte
 (C)	Lungo	hart

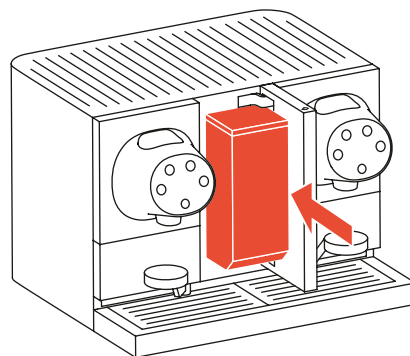
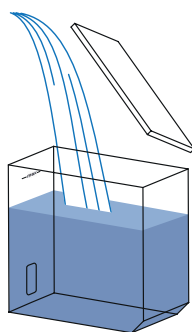
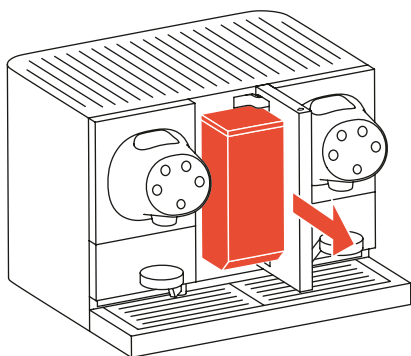

5 Sobald die Wasserhärte eingestellt ist, entfernen Sie den Wasserbehälter aus der Maschine. Wasserbehälter auffüllen und wieder in die Maschine einsetzen.

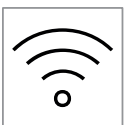

6. Tägliche Reinigung und Wartung



Nespresso Momento Black Series (1175 / MH200)

Ihre **Nespresso** Maschine wurde gemäß höchster Qualitäts- und Zuverlässigkeitsstandards entwickelt. Damit Ihre Maschine einwandfrei funktionieren und Tag für Tag hochwertige Kaffee-Erlebnisse bieten kann, bitten wir Sie, die erforderlichen Wartungsarbeiten in den angegebenen Zeitabständen durchzuführen.

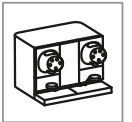

6.1. Ausspülen des Wasserbehälters

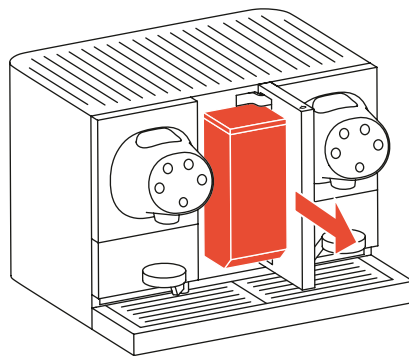

- 1 Wasserbehälter aus der Maschine nehmen.

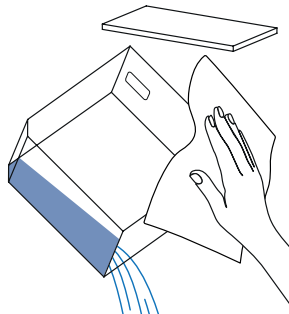

- 2 Deckel des Wasserbehälters abnehmen. Wasserbehälter leeren, mit einem Tuch reinigen und mit Trinkwasser ausspülen.

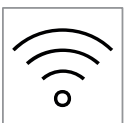
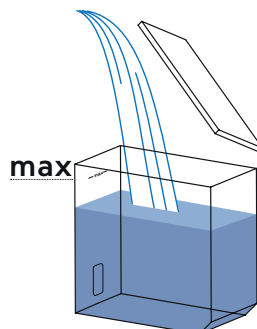

- 3 Befüllen Sie den Wasserbehälter ausschließlich mit frischem Trinkwasser.



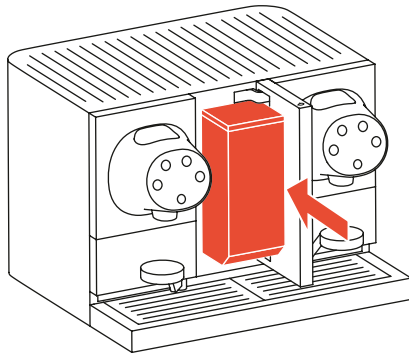

- 4** Bringen Sie den Deckel wieder an und setzen Sie den Wasserbehälter wieder in die Maschine ein.

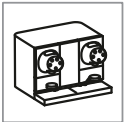

6.2. Reinigung der Abtropfschale und des Kapselbehälters (täglich)

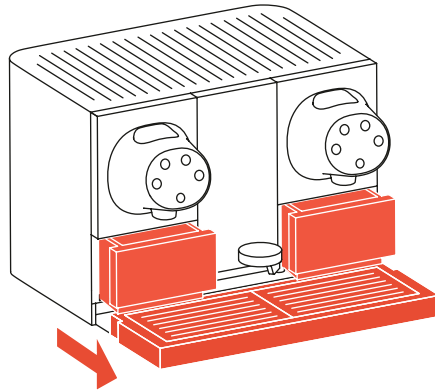

- 1** Abtropfschale mit dem Tropfgitter entfernen. Schieben Sie die Tassenhalterungen zur Seite und entnehmen Sie die Kapselbehälter.

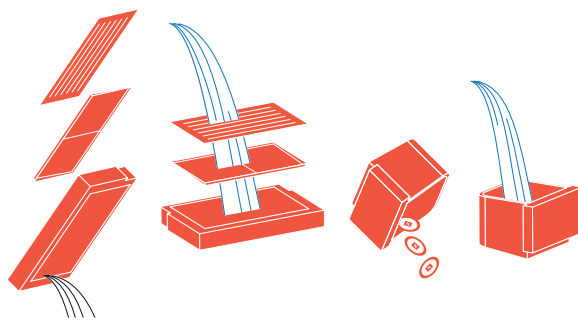

- 2** Abtropfschale entleeren. Kapselbehälter entleeren. Alle Teile mit Seifenlauge waschen, abspülen und abtrocknen.

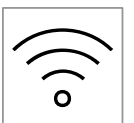

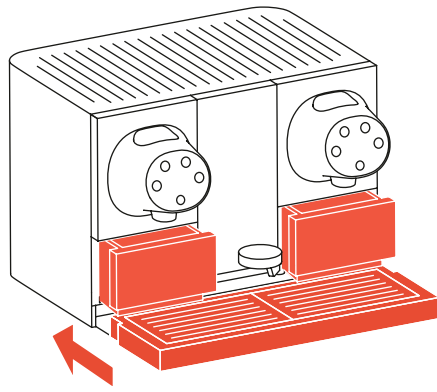

3 Abtropfschale und Kapselbehälter wieder in die Maschine einsetzen.

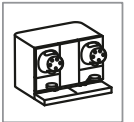

6.3. Reinigung der Kaffeeausläufe (täglich)

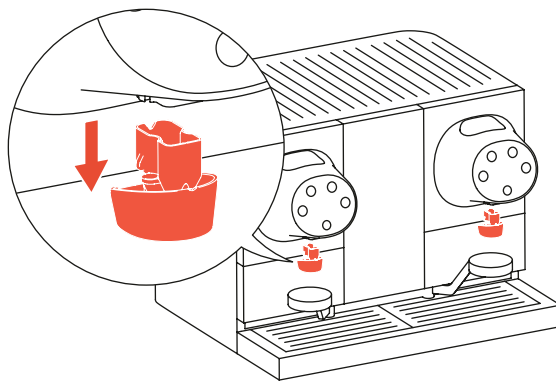

1 Abdeckung der Kaffeeausläufe entfernen. **Vorsicht! Es könnte heißes Wasser heraustropfen.**

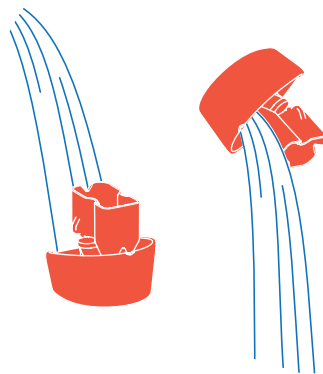

2 Abdeckung der Ausläufe mit frischem Trinkwasser abspülen und abtrocknen.

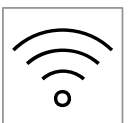

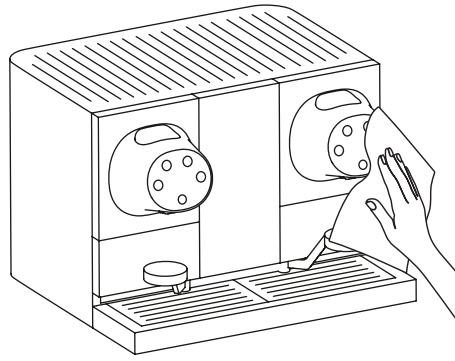

3 Kaffeeausläufe mit einem Einwegtuch oder Papierhandtuch reinigen.

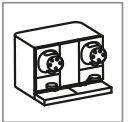
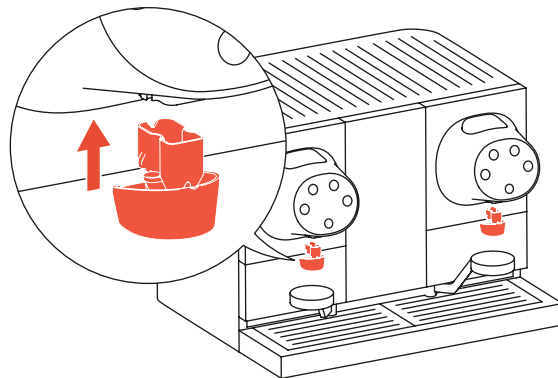

4 Abdeckung der Kaffeeausläufe wieder in die Maschine einsetzen.



6.4. Entkalken



Nespresso Momento Black Series (1175 / MH200)



Benötigtes Material:

Bereiten Sie Folgendes für den Entkalkungsvorgang vor:

- Reinigungsbehälter
- Abwasserbehälter
- 4 Beutel **Nespresso** Entkalkungslösung



i Der Entkalkungsvorgang dauert circa 15 Minuten. Verwenden Sie zum Entkalken die **Nespresso** Entkalkungslösung. Verwenden Sie **niemals** Essig.

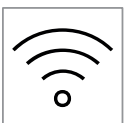

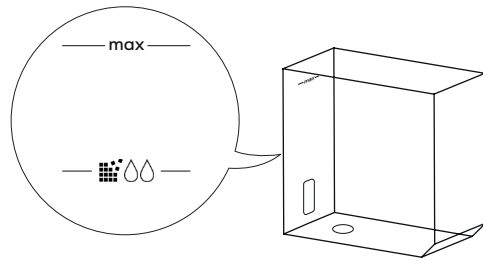

Der Wasserbehälter weist verschiedene Entkalkungsmarkierungen auf. Beachten Sie beim Entkalken des Kaffeesystems die untere Markierung.

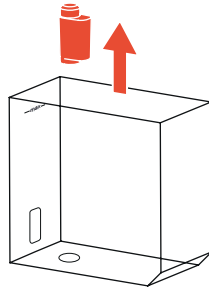

i Falls die Maschine mit einem Wasserfilter ausgestattet ist, entfernen Sie den Filter vor dem Entkalken.

6.4.1. Entkalkungsintervalle

	Einstellung der Wasserhärte	Entkalkungsintervall des Kaffeesystems nach [# Liter]
Hohe Wasserhärte	C	50
Mittlere Wasserhärte	B	150
Geringe Wasserhärte	A	300

	25 Rezepte / Tag	50 Rezepte / Tag	80 Rezepte / Tag
Hohe Wasserhärte	~1 Monat	<1 Monat	<1 Monat
Mittlere Wasserhärte	~3 Monate	~2 Monate	~1 Monat
Geringe Wasserhärte	~6 Monate	~3 Monate	~2 Monate

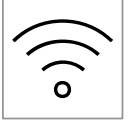
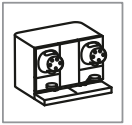

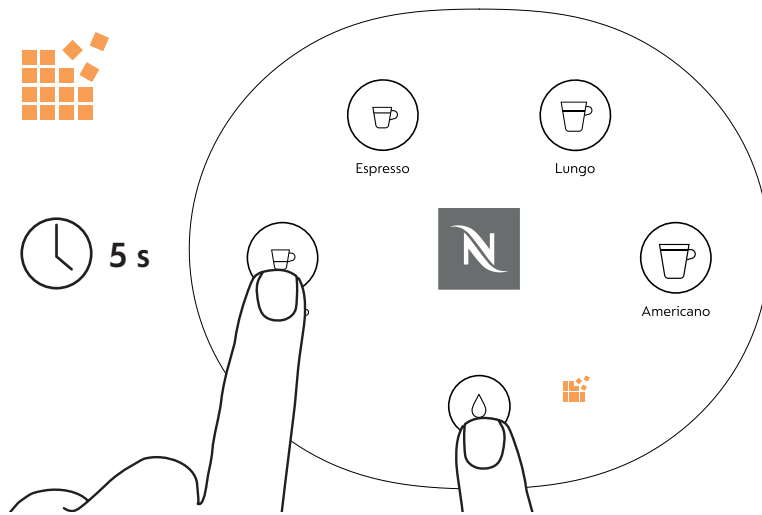

- 1** Wenn das **Symbol Entkalkung** orange leuchtet, muss die Maschine entkalkt werden. Die Tasten **Ristretto** und **Heißwasser** 5 Sekunden lang drücken, um das Menü aufzurufen.

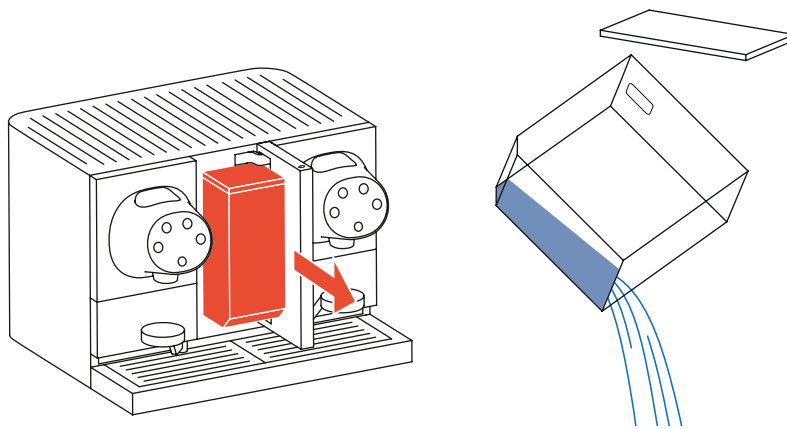

- 2** Wasserbehälter aus der Maschine nehmen. Wasserbehälter leeren.

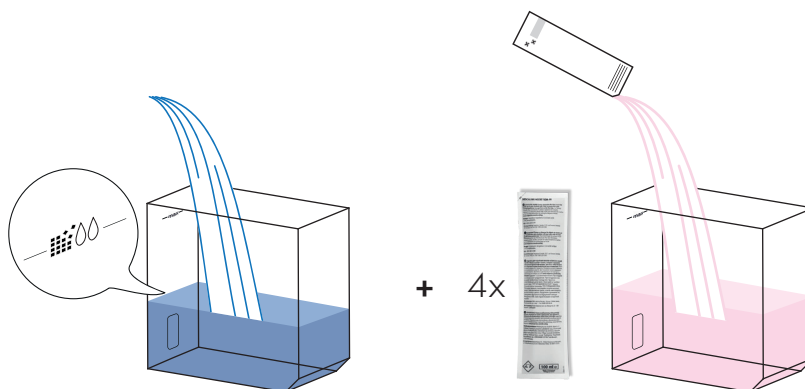

- 3** Wasserbehälter bis zur Entkalkungsmarkierung mit Wasser auffüllen und vier Beutel (400 ml) flüssige **Nespresso** Entkalkungslösung hinzugeben.

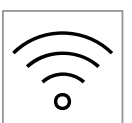
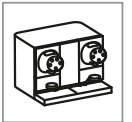

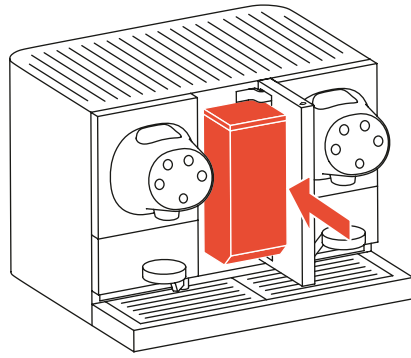

- 4** Bringen Sie den Deckel wieder an und setzen Sie den Wasserbehälter wieder in die Maschine ein.

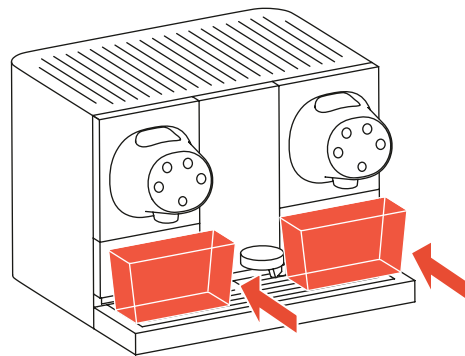
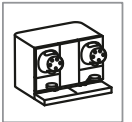

- 5** Einen Abwasserbehälter (min. 1 l) unter jeden Kaffeeauslauf stellen.

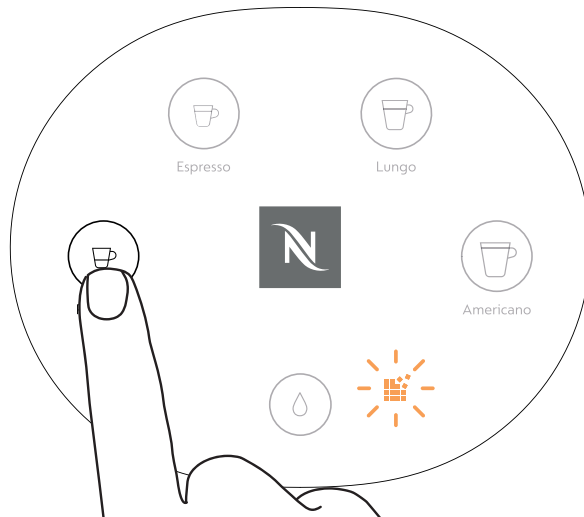

- 6** Die Taste **Ristretto** drücken, um mit dem Entkalken zu beginnen.

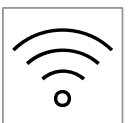

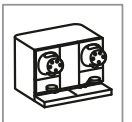
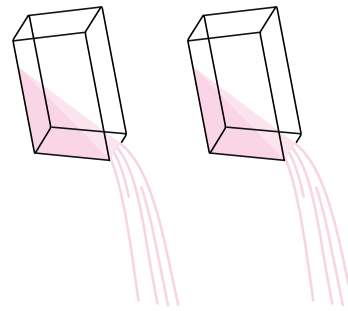

7 Die Taste **Americano** leuchtet konstant, wenn die erste Phase abgeschlossen ist. Entfernen und leeren Sie die Abwasserbehälter.

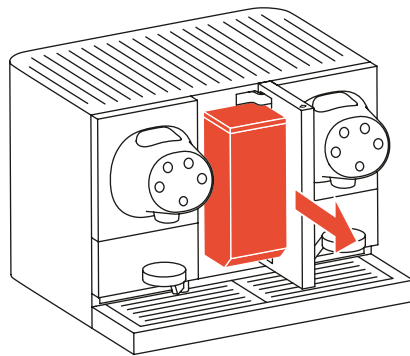

8 Wasserbehälter aus der Maschine nehmen.

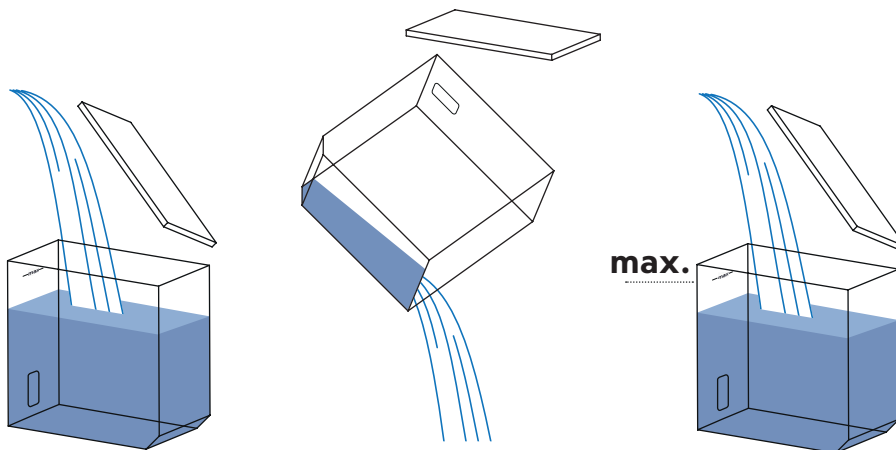

9 Wasserbehälter ausspülen und leeren. Wasserbehälter mit frischem Trinkwasser auffüllen (bis zur Markierung **Max**)

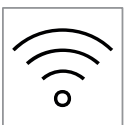

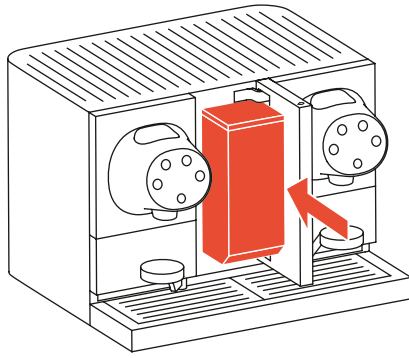

10 Bringen Sie den Deckel wieder an und setzen Sie den Wasserbehälter wieder in die Maschine ein.

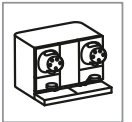
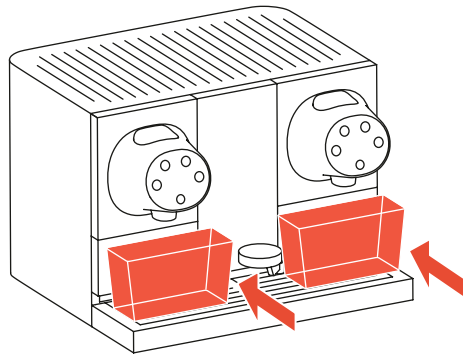

11 Einen Abwasserbehälter (min. 1 l) unter jeden Kaffeeauslauf stellen.

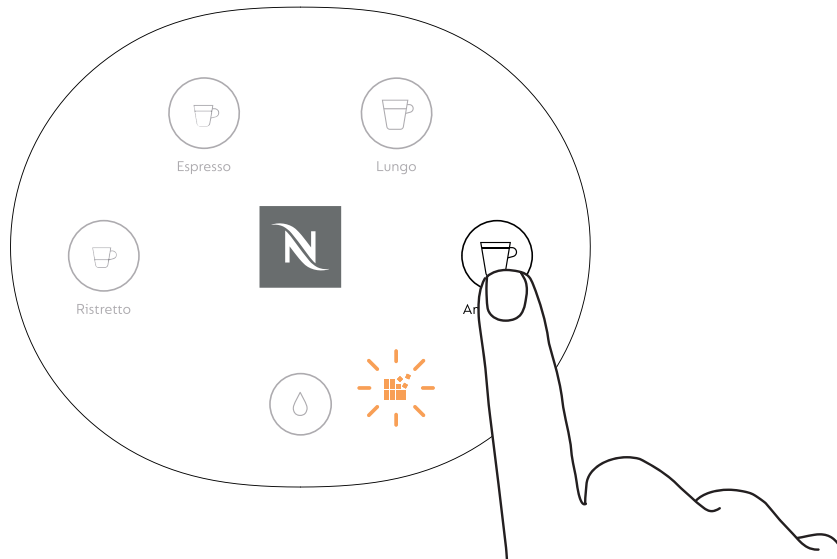

12 Die Taste **Americano** drücken, um mit dem Spülen zu beginnen.

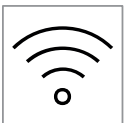

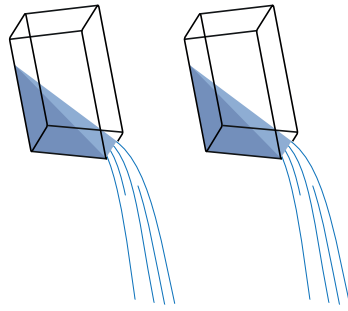

13 Wenn die zweite Phase abgeschlossen ist, die Abwasserbehälter entfernen und leeren.

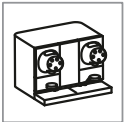
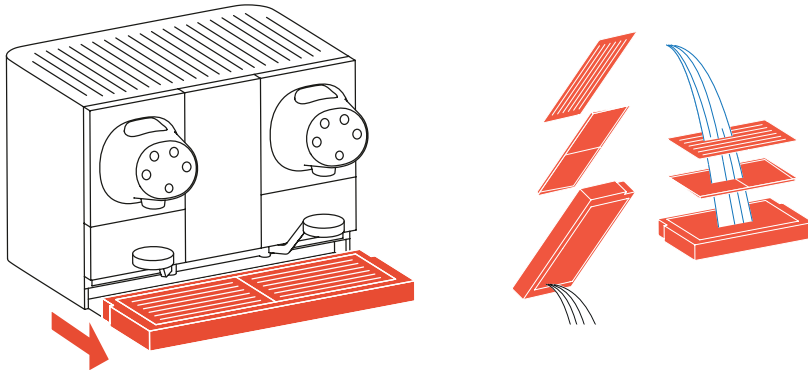

14 Abtropfschale mit dem Tropfgitter entfernen. Abtropfschale entleeren. Alle Teile mit Seifenlauge waschen, abspülen und abtrocknen.

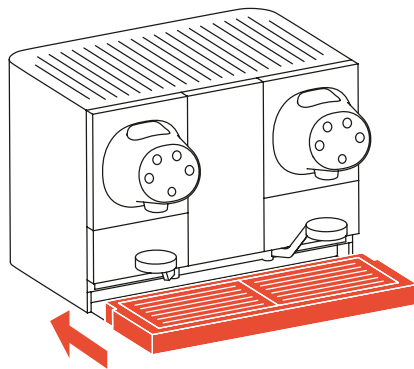

15 Abtropfschale wieder in die Maschine einsetzen.

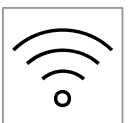

6.5. Maschine entleeren

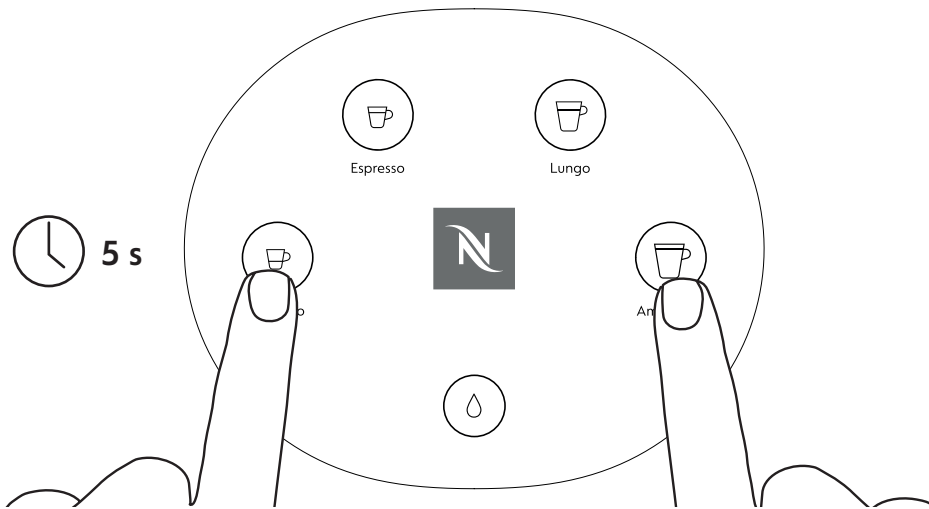

- 1 Die Tasten **Ristretto** und **Americano** 5 Sekunden lang drücken, um das Menü aufzurufen.

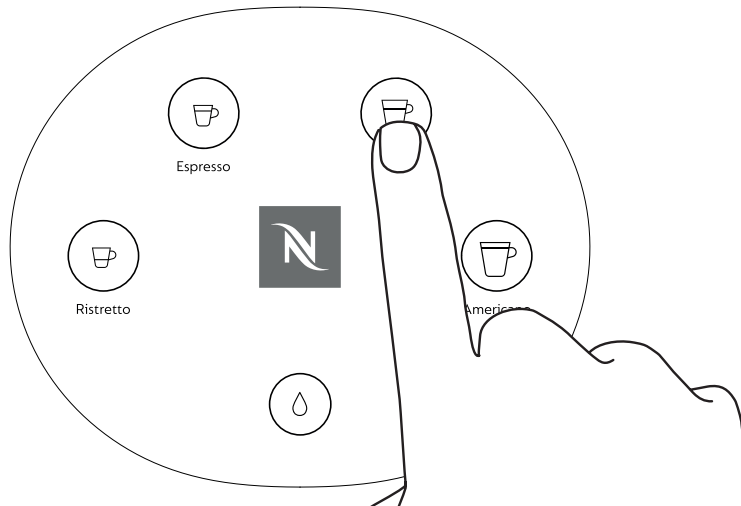

- 2 Die Taste **Lungo** drücken.

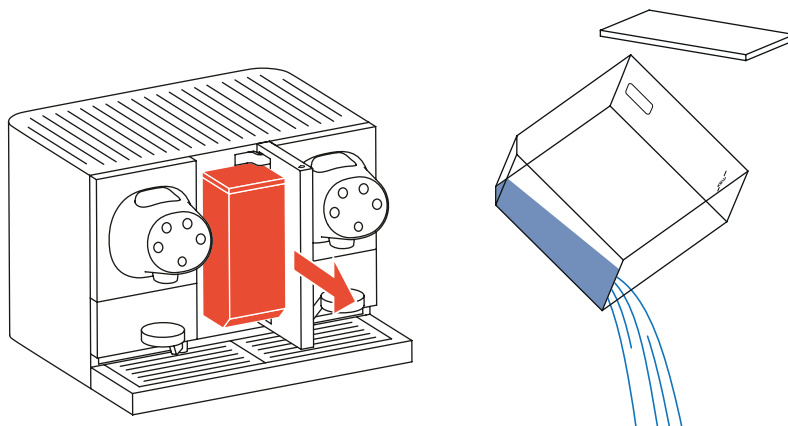

- 3 Wasserbehälter aus der Maschine nehmen. Wasserbehälter leeren.

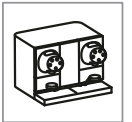

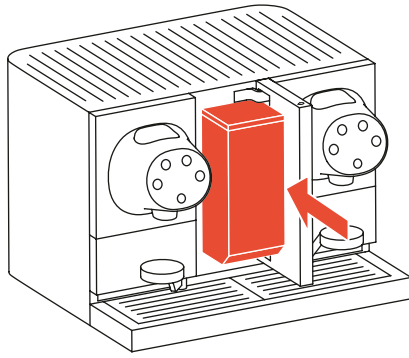

4 Wasserbehälter wieder in die Maschine einsetzen.

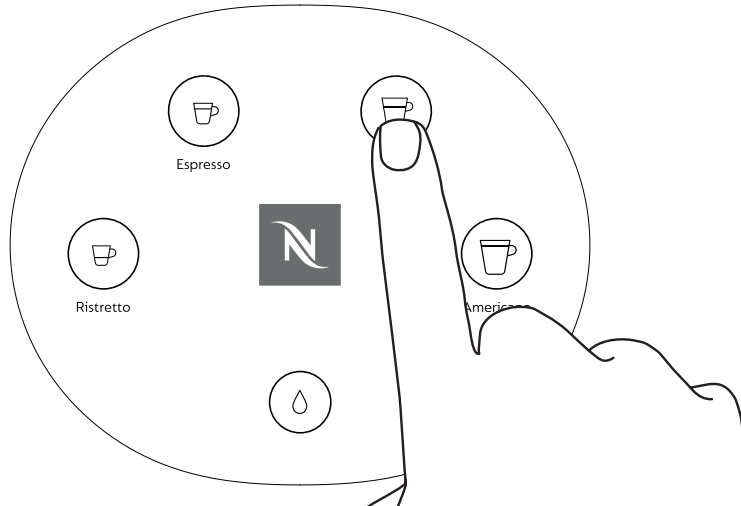
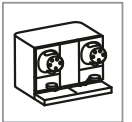

5 Die Taste **Lungo** drücken. Der Vorgang startet. Nach Beendigung des Vorgangs löscht die Maschine alle LEDs und kann ausgeschaltet werden.

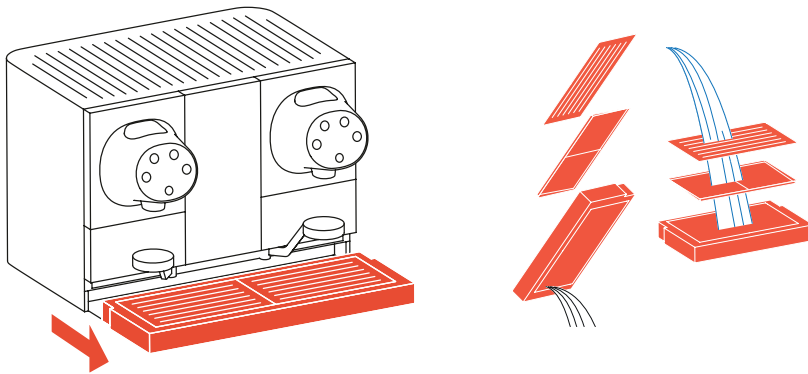

6 Sobald das Gerät ausgeschaltet ist, Abtropfschale mit dem Tropfgitter entfernen. Abtropfschale entleeren. Alle Teile mit Seifenlauge waschen, abspülen und abtrocknen.

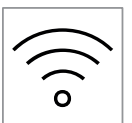

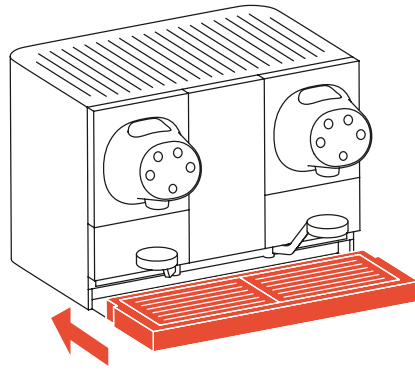

7 Abtropfschale wieder in die Maschine einsetzen.

6.6. Entfernen des Wasserbehälters

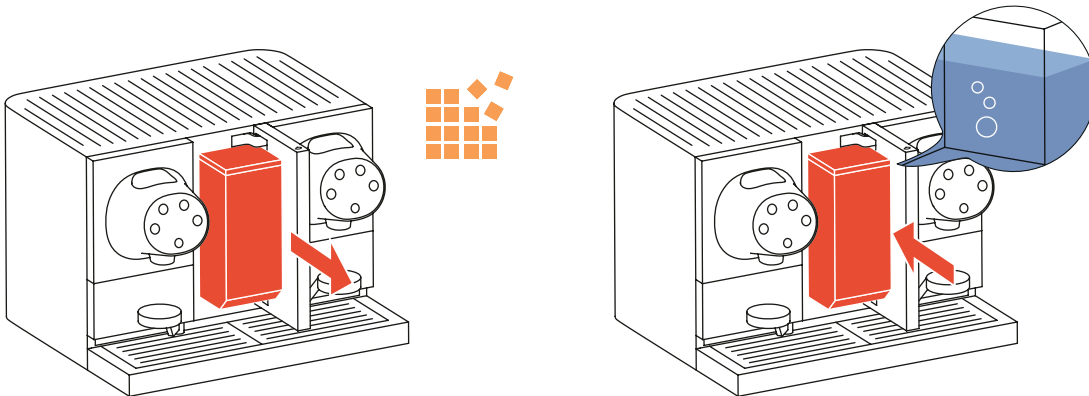
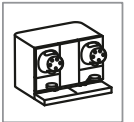

Jedes Mal, wenn der Wasserbehälter entfernt und wieder eingesetzt wird, können Luftblasen in die Flüssigkeitsleitung gelangen und so potenziell die Pumpenleistung beeinträchtigen und sich demzufolge auf die Gesamtleistung der Maschine oder die Stabilität des Tassenvolumens auswirken. Als Abhilfemaßnahme ist ein automatischer Prozess implementiert, der durchgeführt wird, sobald der Wasserbehälter wieder in die Maschine eingesetzt wird.

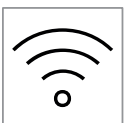

7. Konnektivität der Maschine

Mit Konnektivität der Momento Maschine ist die Fähigkeit gemeint, eine Remote-Verbindung zur Maschine herzustellen, um Informationen von ihr zu erhalten oder an diese zu senden.

Welche Vorteile hat das für unsere Kunden?

Dank der Remote-Software-Update-Fähigkeit (RSU) sind Kunden immer auf dem aktuellsten Stand, was die neuesten Maschinenfunktionalitäten und Verbesserungen anbelangt. Im Fall einer Fehlfunktion der Maschine kann das technische Team den Fehler aus der Ferne beheben. Maschineneinstellungen können remote geändert werden.

Der RSU-Prozess ist robust

Wir ziehen es vor, dass der RSU-Prozess erfolgt, während die Maschine im **Standby-Modus** ist (d. h. über Nacht). Der Prozess kann je nach Maschinenmodell bis zu 1 Stunde und 30 min in Anspruch nehmen. Im Standby-Modus ist es daher unwahrscheinlich, dass er den täglichen Maschinenbetrieb bei unseren Kunden beeinträchtigt.

Es gibt nur eine goldene Regel

Die Maschine muss immer **EINGESCHALTET** bleiben.

Wenn unsere Kunden ihre Maschine nachts ausschalten, können keine Updates vorgenommen werden. Unserem Verständnis nach empfiehlt es sich, den RSU-Vorgang nicht während des täglichen Betriebs der Maschine zu „erzwingen“, um Unzufriedenheit bei unseren Kunden zu vermeiden, da der RSU-Vorgang während des Betriebs wesentlich mehr Aufmerksamkeit erfordern würde.

i Bitte beachten Sie, dass die Maschine nicht mit WLAN ausgestattet ist.

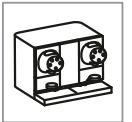

8. Anhang



Festwasseranschluss

Die Maschine kann direkt an eine Wasserversorgung angeschlossen werden. Das Nachfüllen von Wasser ist nicht erforderlich. Es darf nur ein Original **Nespresso** Kit für den Festwasseranschluss verwendet werden. Die Installation muss unter Einhaltung nationaler Regelungen und Vorschriften durchgeführt werden. Der Wasserversorgungsschlauch muss 200 14 b standhalten. Die Installation muss einem geschulten **Nespresso** Techniker oder zertifizierten Installateur anvertraut werden (Klempnerinstallation) und der Druck muss zwischen 2 (min) – 4 (max) bar (0,2 – 0,4 MPa) liegen. Wird die Maschine nicht verwendet, muss aus Sicherheitsgründen der Festwasseranschluss zugedreht und der Netzstrom der Maschine ausgeschaltet sein.

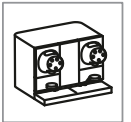

Technische Daten

Gewicht	28 kg
Betriebstemperaturbereich	Die Maschine ist Klasse 4 tauglich und muss entsprechend ihrer Konstruktion bei Temperaturen zwischen 5 °C und 32 °C betrieben werden.
Lagerungstemperaturbereich	-25 °C / +60 °C (bitte Maschine vor der Lagerung entleeren)
Wasserbehälterkapazität	4,6 l
Maße (L x B x H)	56 x 50 x 42 cm
Geräuschemission	< 55 dBA
Maximal zulässige Wasserhärte	45 °fH



Telemetriedaten	
M4GM-EU-01	
Modem-Frequenzbänder	GSM: 850/900/1800/1900 MHz LTE-FDD: B1/B3/B5/B7/B8/B20/B28 LTE-TDD: B38/B40/B41
Maximale Hochfrequenzleistung	Klasse 4 (33 dBm ±2 dB) für GSM850 Klasse 4 (33 dBm ±2 dB) für EGSM900 Klasse 1 (30 dBm ±2 dB) für DCS1800 Klasse 1 (30 dBm ±2 dB) für PCS1900 Klasse 3 (23 dBm ± 2 dB) für LTE-FDD-Bänder Klasse 3 (23 dBm ± 2 dB) für LTE-TDD-Bänder
M4GM-GL-01	
Modem-Frequenzbänder	GSM: 850/900/1800/1900 MHz WCDMA: B1/B2/B4/B5/B6/B8/B19 LTE-FDD: B1/B2/B3/B4/B5/B7/B8/B12/B13/ B18/B19/B20/B25/B26/B28 LTE-TDD: B38/B39/B40/B41
Maximale Hochfrequenzleistung	Klasse 4 (33 dBm ±2 dB) für GSM850 Klasse 4 (33 dBm ±2 dB) für EGSM900 Klasse 1 (30 dBm ±2 dB) für DCS1800 Klasse 1 (30 dBm ±2 dB) für PCS1900 Klasse E2 (27 dBm ±3 dB) für GSM850 8-PSK Klasse E2 (27 dBm ±3 dB) für EGSM900 8-PSK Klasse E2 (26 dBm ±3 dB) für DCS1800 8-PSK Klasse E2 (26 dBm ±3 dB) für PCS1900 8-PSK Klasse 3 (24 dBm +1/-3 dB) für WCDMA-Bänder Klasse 3 (23 dBm ± 2 dB) für LTE-FDD-Bänder Klasse 3 (23 dBm ± 2 dB) für LTE-TDD-Bänder
M4GM-CN-01	
Modem-Frequenzbänder	GSM: B3/B8 LTE-FDD: B1/B3/B5/B8 LTE-TDD: B34/B38/B39/B40/B41
Maximale Hochfrequenzleistung	Klasse 4 (33 dBm ±2 dB) für EGSM900 Klasse 1 (30 dBm ±2 dB) für DCS1800 Klasse 3 (23 dBm ± 2 dB) für LTE-FDD-Bänder Klasse 3 (23 dBm ± 2 dB) für LTE-TDD-Bänder

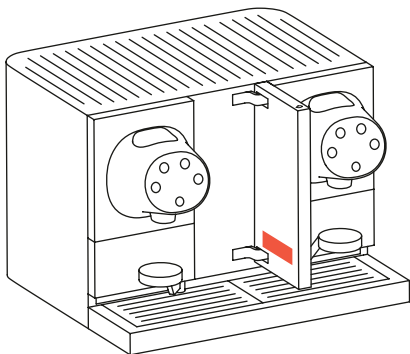

Typenschild	
Maschinentyp	Nespresso Professional Kaffeemaschine
Modell	Nespresso Momento Black Serie
Typ	1175 / MH200
Spannung und Frequenz	wie auf dem Typenschild angegeben
Leistung	wie auf dem Typenschild angegeben
Seriennummer	wie auf dem Typenschild angegeben
Produktionsdatum	wie auf dem Typenschild angegeben
	

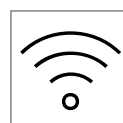
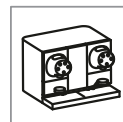

Recycling der Kapseln und Entsorgung

Dieses Gerät entspricht der EU-Richtlinie 2012/19/EU. Die Verpackungsmaterialien und das Gerät enthalten recyclingfähige Materialien. Ihr Gerät enthält wertvolle Materialien, die wiedergewonnen und recycelt werden können. Die Trennung der Abfallmaterialien nach ihrer Art erleichtert das Recycling der wiederverwertbaren Materialien. Bringen Sie das Gerät zu einem Recycling- bzw. Wertstoffhof. Mehr Informationen über die Wiederverwertung erhalten Sie bei Ihren örtlichen Behörden. Für weitere Informationen zur Nachhaltigkeitsstrategie von **Nespresso** besuchen Sie www.nespresso.com/positive.

Kontaktieren Sie für Servicefälle den zuständigen **Nespresso** Vertreter für Ihr Land über www.nespresso.com.

Impressum

Version: Bedienungsanleitung **Nespresso** Momento Black Series, Originalbedienungsanleitung



Nestlé Nespresso S.A.
Chaussée de la Guinguette 10
CH-1800 Vevey
Schweiz